

Lindner



**LINTRAC<sup>90</sup>**

# Alles beginnt mit einer Vision

Als unser Großvater, Ing. Hermann Lindner, vor 65 Jahren begann Traktoren zu bauen, half er mit technischen Innovationen die Existenz der Landwirte zu sichern. Wir leben seinen Pioniergeist bis heute und haben die Erfahrung unserer 40.000 Kunden in der Berg-, Kultur- und Grünlandwirtschaft sowie dem Kommunaleinsatz in einem Fahrzeug vereint. Der Lintrac ist als erster stufenloser Standardtraktor mit lenkender Hinterachse ein Beispiel an Innovationskraft und Effizienz. Wir helfen Kunden damit produktiv zu sein und sorgen für Freude beim erfolgreichen Arbeiten.







**LINTRAC<sup>90</sup>**









# Der Lintrac im Berg- und Grünland

**Hier spielt der Lintrac alle seine Stärken aus.  
Sicheres Arbeiten im Steilhang garantiert.**

Der Lintrac vereint die Merkmale von Traktor, Hangmäher und Hoflader in einem Fahrzeug. Perfekte Wendigkeit durch 4-Rad-Lenkung, extreme Hangfauglichkeit bis 60% Steigung durch einen niedrigen Schwerpunkt von unter 850 mm, Frontladertauglichkeit, volle Zugkraft für Hänger-Transport und Feldarbeit, ein sparsamer und kraftvoller Motor, und die kinderleichte Ldrive-Bedienung. Kombiniert mit dem TMT09 Getriebe ist produktives Arbeiten garantiert.



# Stufenloses ZF-Getriebe

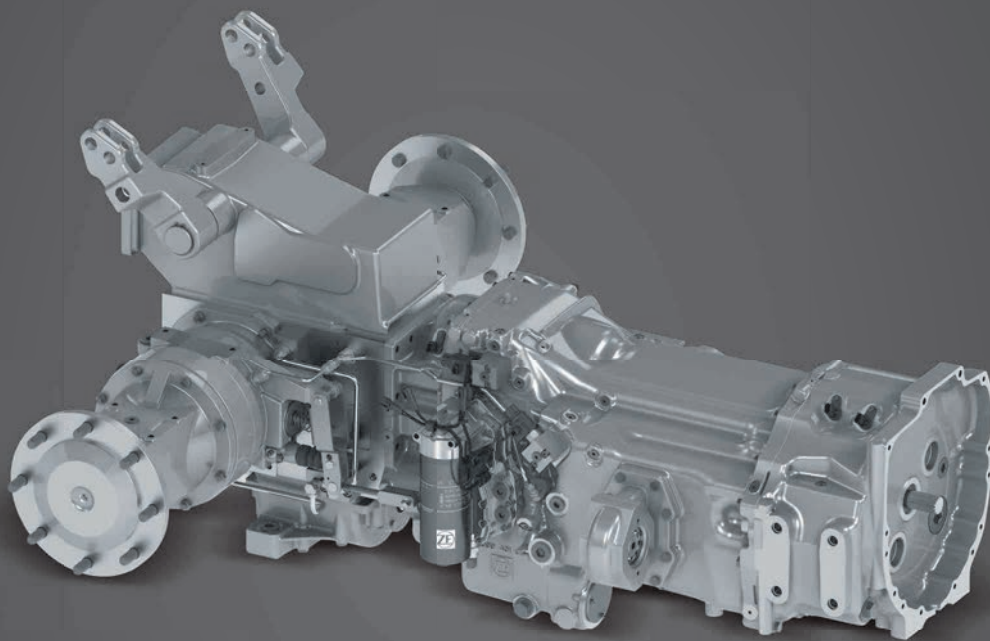

---

## Leicht, Dynamisch und besonders effizient: stufenloses Fahren mit dem TMT09 von ZF

Das TMT09 ist das erste Stufenlosgetriebe, das speziell für eine Zapfwellenleistung von rund 90PS entwickelt wurde. Kompakter Leichtbau war dabei besonders wichtig. Durch die großteils mechanische Kraftübertragung mit geringem Hydrostatischem Anteil arbeitet das Getriebe besonders effizient. Gefahren wird stufenlos von -20 bis +43 km/h mit reduzierter Motordrehzahl. Die 4-fach-Heckzapfwelle mit Anlaufsteuerung arbeitet wahlweise mit 430/540/750/1000 U/min.



### Hydrostat mit Leistungsverzweigung

Das Geheimnis der Effizienz des stufenlosen TMT09 liegt an der überwiegend mechanischen Kraftübertragung. Das mehrfachverzweigte Lastschaltgetriebe wird mit einem kompakten und sparsamen 45cm<sup>3</sup>-Hydrostat ergänzt.

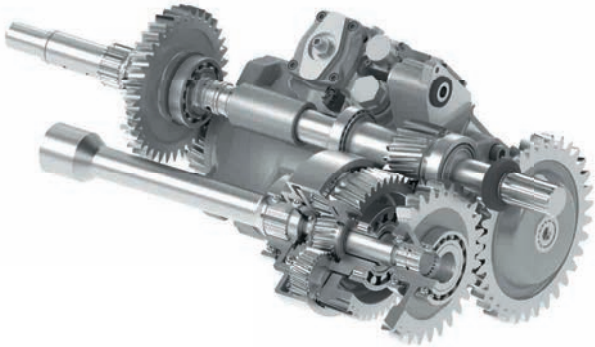

### Zapfwellenmodus im Grünland

Über den Fußgasmodus lässt sich die Zapfwellendrehzahl direkt mit der Motordrehzahl verbinden, unabhängig von der Fahrgeschwindigkeit. Beispielsweise lässt sich beim Zetten der Auswurfbereich exakt einstellen - bei konstanter Motordrehzahl und Fahrgeschwindigkeit.



### Fußgas-Modus für Frontanbaugeräte

Im Fußgas-Modus, den man von Traktoren mit Schaltgetriebe kennt, hängt die Motordrehzahl direkt am Gaspedal. Die Fahrgeschwindigkeit kann trotzdem konstant gehalten werden - vor allem bei Kehr- oder Schneefräsarbeiten optimal.

### Feinste Dosierung & Kriechen

Auf Knopfdruck lässt sich im Kriech-Betrieb die Fußpedal- und die Ldrive-Spreizung auf 15 km/h einstellen. Damit kann die Fahrgeschwindigkeit beim Laden oder in Plantagen extrem feinfühlig dosiert werden.

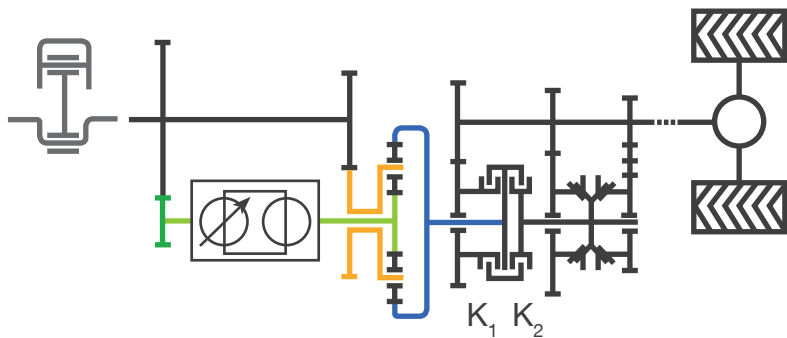

### Hart Arbeiten und sparsam Transportieren

Das TMT09 ist auf Fahrgeschwindigkeiten zwischen - 20 km/h und + 43km/h ausgelegt. Die Volle Zugkraft steht im Arbeitsbereich -/+20 km/h zur Verfügung. Im Transportbereich darüber ist die Übersetzung auf besonders sparsames Fahren bei niedriger Drehzahl ausgelegt. Die Umschaltung zwischen den zwei Bereichen erfolgt vollautomatisch je nach Fahr-Modus.

Für besonders harte Einsätze mit hohem Zugbedarf kann das Umschalten auf den Transportbereich gesperrt werden.



# Raumwunder Kabine



---

## Die gefederte Kabine ist ein komfortabler Arbeitsplatz mit perfekter Rundumsicht.

Die Panorama-Komfortkabine sorgt für optimale Übersicht nach allen Seiten. Ermüdungsfreies Arbeiten wird durch angenehmes Arbeitsklima, einen luftgefederten Komfortsitz und logisch platzierte Bedienelemente erreicht. Besonders in Gefahrensituationen ist es wichtig, Schalter und Hebel schnell zu finden um richtig zu reagieren. Der I.B.C.-Monitor dient als zentrale Anzeige. Durch die komfortable I.B.C.-Fernbedienung auf der Armlehne sitzt der Fahrer immer optimal.

### Öffnbare Scheiben - Frontlader Freisicht

Front, Heck- & Seitenscheiben sind ausstellbar. Das Frontlader-Freisicht-Fenster garantiert beste Sicht vom Boden bis zur Maximalausladungshöhe.



### Heckscheibe mit Doppelscharnier

Für perfekte Sicht nach hinten öffnet die Heckscheibe mit 90° Öffnungswinkel. Erreicht wird dies durch ein innovatives Doppelscharnier.



### Komfort für Fahrer und Beifahrer

Ein Fahrersitz mit niederfrequenz-Luftfederung und der gepolsterte Beifahrersitz sorgen mit der Kabinenfederung für angenehmen Sitzkomfort.



### Drei übersichtliche Bedien-Bereiche

Die Bedienelemente sind auf das Wesentliche reduziert und in Armaturenbrett, Armlehne und seitliche Bedienkonsole gegliedert.



### Stauraum und Perfektes Klima

Das seitliche Staufach wird von der Klimaanlage mitgekühlt. Durch Getränkehalter, Telefonablage und das Sitzfach findet alles seinen Platz.





## Der Lintrac im Kommunaleinsatz

**Einfache Bedienung, Wendigkeit und Zugkraft verbinden sich zum perfekten Geräteträger.**

Heck- und Front- sowie die Arbeitshydraulik mit Verstellpumpe machen den Lintrac zum idealen Geräteträger. Mit dem stufenlosen Fahrtrieb sowie der Heck- und Frontzapfwelle ist der Lintrac damit perfekt für Sommer- und Winterdienst gerüstet: Streu- und Kehrarbeiten sowie Schneeräumung mit Pflug oder Fräse werden durch die gelenkte Hinterachse selbst in engen Gassen zum Kinderspiel. Frontlader und gute Zugkraft ermöglichen schwere Transportarbeiten.





**LINTRAC**<sup>90</sup>





# Ldrive-Bedienung



## **Einsteigen und losfahren: mit dem einfachen Drehregler wird jeder Fahrer zum Voll-Profi.**

Den Lintrac zu fahren ist einfach: Motor starten, Fahrtrichtung wählen, Gas geben und Lenken. Wer bei der Arbeit besonders effizient arbeiten möchte, verwendet den Ldrive-Drehregler auf der Armlehne. Ist der „Ldrive“ aktiviert wird durch drehen des Reglers die Fahrgeschwindigkeit stufenlos und dynamisch eingestellt. Für Allrad, Differenzial, Tempomatspeicher, Kriechfunktion Handgas- und Fußgasmodus und die verschiedenen Fahr-Modi, sind Schnellwahltasten vorhanden.



### Übersicht am Lindner I.B.C.-Monitor

In der Hauptansicht des I.B.C.-Monitors werden alle wichtigen Fahrzeuginformationen dargestellt. Der Fahrer kann zwischen verschiedenen Ansichten wählen: Hydraulikseite, Anleitungen, Fahrzeugeinstellungen, Serviceanzeige, Kamera oder Betriebsdaten. Beim Rückwärtsfahren erscheint automatisch das Kamerabild.



# LDRIVE

### Fernbedienung zur Feineinstellung

Feineinstellungen von Fahrwerk oder Hydraulik werden mit Drehrad und Bestätigungsknopf am Monitor oder auf der Armlehne vorgenommen.

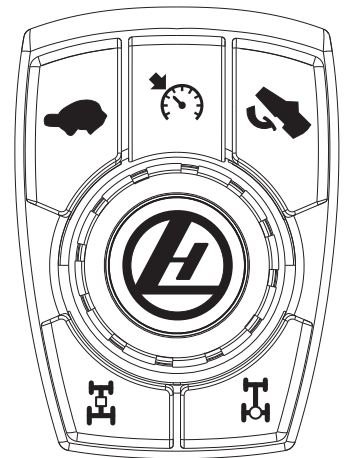

### Alle Fahrfunktionen im Griff

Die wichtigsten Fahrfunktionen sind am Ldrive-Controller vereint: Funktionstasten für Kriech-Betrieb, Tempomat und Fußgas-Modus befinden sich vorne. An den hinteren Tasten werden Allrad und Differenzial aktiviert.

Durch drücken des Drehreglers startet Ldrive. Damit kann die Fahrgeschwindigkeit des Lintrac durch Drehen stufenlos beschleunigt oder gebremst werden. Die Spreizung der Fahrgeschwindigkeit kann über den Kriechmodus (z.B. 10 km/h) eingesetzt werden.

### Immer der richtige Fahr-Modus

Lintrac startet immer im normalen Fahrmodus „drive“ mit allgemein passenden Werten für Beschleunigung und Motordrückeung. Drückt man den Ldrive-Controller nach vorne oder hinten wird in den nächsten Fahr-Modus gewechselt.

Im Eco-Modus ist man besonders sparsam unterwegs. Der Power-Modus ist für besonders harte Einsätze optimiert. Alle Werte des Pro-Modus können vom Fahrer selbst individuell auf seine Arbeitsanforderung angepasst werden.



# Perkins-Motor

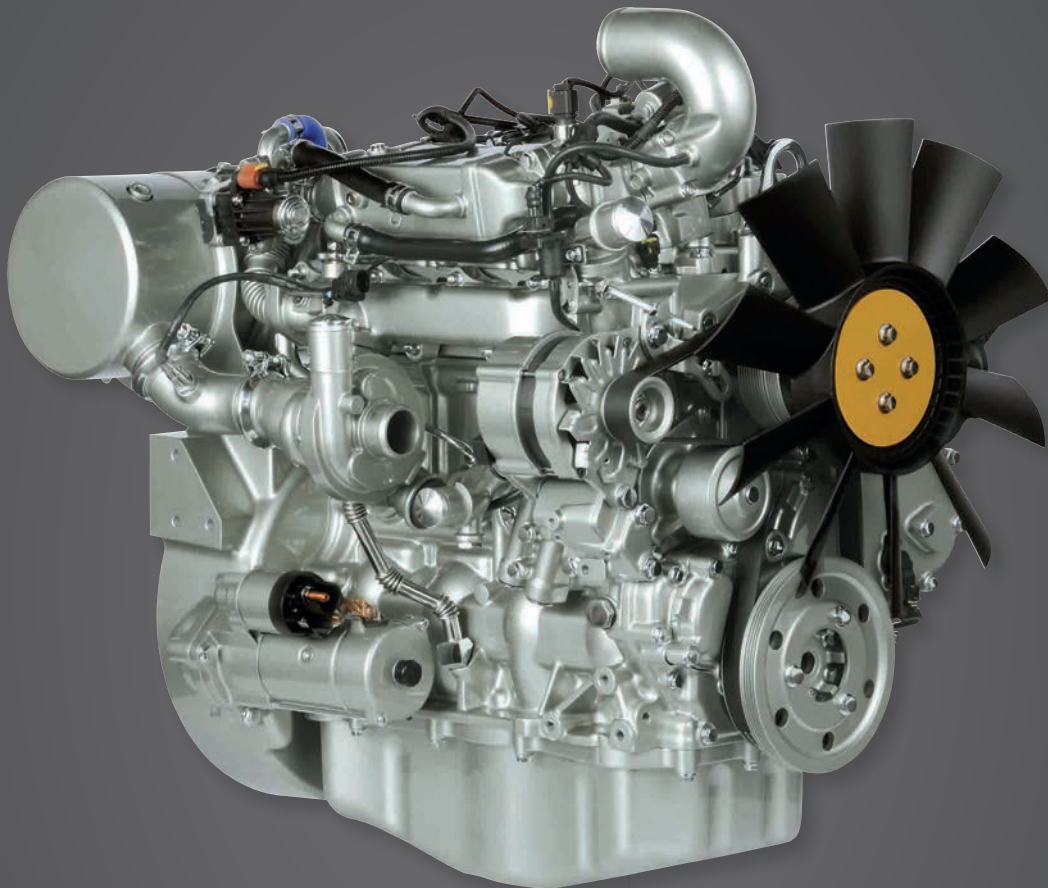

---

## 102 PS Leistung & 420Nm Drehmomentfreude Unglaublich sparsam und partikelfrei

Der Perkins Turbo-Diesel mit 3,4 Liter Hubraum leistet 75kW/ 102PS. Er entfaltet ein enormes Drehmoment von 420 Nm bei 1400 U/min mit sehr steilem Drehmomentanstieg von über 40%. Diese Eigenschaften sorgen für ein kraftvolles Anfahrverhalten am Hang und bei Zugarbeit. In Zusammenarbeit mit dem TMT09 Getriebe kann der Motor mit reduzierter Drehzahl arbeiten und ist so besonders sparsam im Verbrauch. Durch den Partikelfilter wird die Abgasstufe 3b erreicht.



### Sorgenfreier Partikelfilter

Der Filter regeneriert regelmäßig für wenige Sekunden automatisch. Währenddessen kann ohne Leistungsverlust weitergearbeitet werden. Der Filter läuft 3.000 Stunden wartungsfrei.

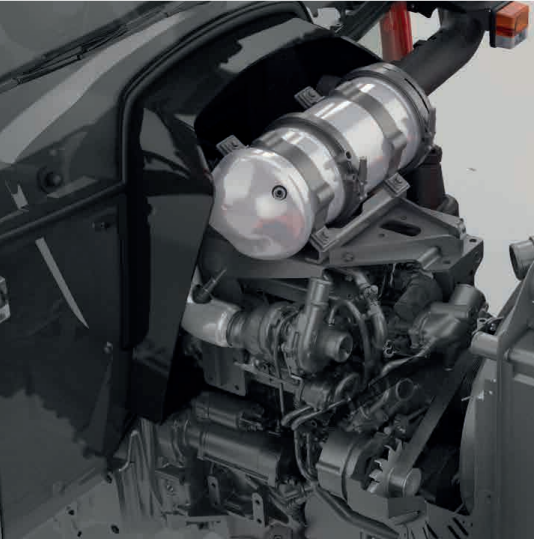

### Perfekt zu Reinigen

Die Einteilige Motorhaube öffnet sich nach der Entriegelung durch Gasdruckfedern von selbst. Durch den optimalen Abstand zwischen den Kühlern sind diese besonders leicht zu reinigen.



### Intelligente Motorkühlung

Die Motorkühlung arbeitet durch den Visko-Lüfter bedarfsgesteuert. So kommt der Motor schneller auf die verbrauchsoptimierte Betriebstemperatur.

### Verbrauchsoptimierte Höchst-Leistung

Durch die genaue Überwachung von Ansaugluft und Motortemperaturen ist eine besonders exakte Einspritz-Dosierung möglich. Optimale Leistungsentfaltung und niedriger Verbrauch zeichnen dieses Hochleistungs-Aggregat aus.

Durch 2-Ventiltechnik mit wartungsfreien Hydrostößeln und die geschlossene Kurbelgehäuseentlüftung ist der Motor besonders Servicefreundlich.

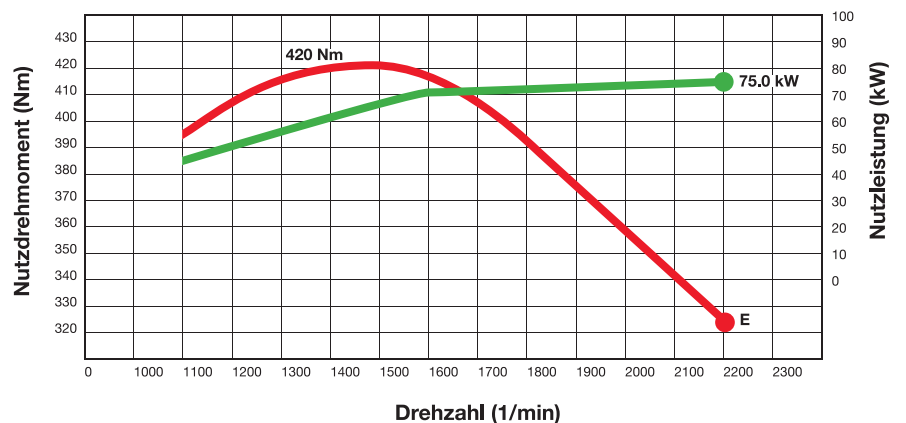



# Der Lintrac in der Kulturlandwirtschaft



**Hier punktet der Lintrac durch seine effiziente Hydraulik und wendiges, stufenloses Fahren.**

Mit einer minimal möglichen Außenbreite von 162 cm ist der Lintrac bestens für Plantagen und Kulturlandwirtschaft geeignet. Vor allem in der 1,5m-Spur erreicht er durch die mitlenkende Hinterachse eine unglaubliche Wendigkeit. Durch die einfache Ldrive-Bedienung wird Fahren zur Nebensache und der Anwender kann sich voll auf die Anbaugeräte konzentrieren. Die leistungsstarke Arbeitshydraulik mit stufenloser Verstellpumpe arbeitet besonders effizient.







# 4-Rad-Lenkung

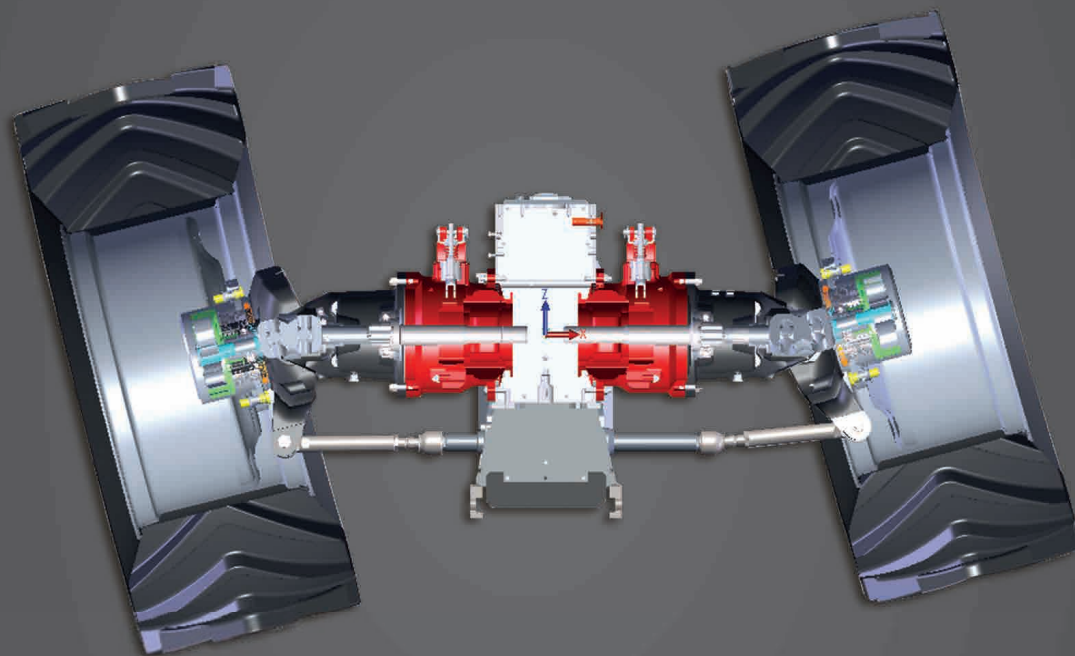

---

## Erster stufenloser Standardtraktor mit mitlenkender Hinterachse ermöglicht bisher unerreichte Wendigkeit

Der Lintrac ist der erste Standardtraktor mit mitlenkender Hinterachse. Bei der Entwicklung konnte Lindner auf jahrzehntelange Erfahrung mit 4-Rad-Lenkungen bei Berglandwirtschaft und Kommunaleinsatz mit dem Unitrac-Transporter aufbauen. Dabei kommen extrem stabile Gelenkgehäuse aus Sphäroguß zum Einsatz. Auf Wunsch lenkt die hintere Achse bis zu 20° ein und verleiht dem Lintrac dadurch eine bis dahin für Traktoren unerreichte Wendigkeit.



### Unglaublich Wendig

Der Lintrac ist auch ohne mitlenkende Hinterachse extrem wendig. Durch den kompakten Radstand und 52° Lenkeinschlag vorne erreichte er einen Wendekreisdurchmesser von 9,5 m.

Mit 4-Rad-Lenkung wird ein sensationeller Wendekreisdurchmesser von unter 7 m erreicht. Dabei werden die hinteren Räder bis zu 20° eingeschlagen. Auch "Hundegang" ist möglich.\*

\*Gemessen mit Bereifung 480/70-R28 hinten und 420/65-R20 vorne

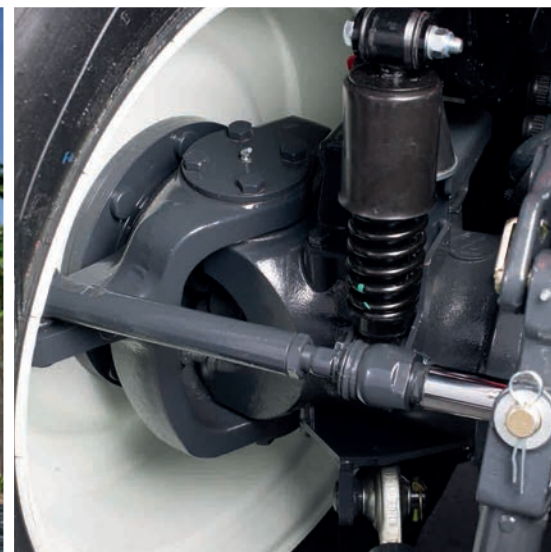
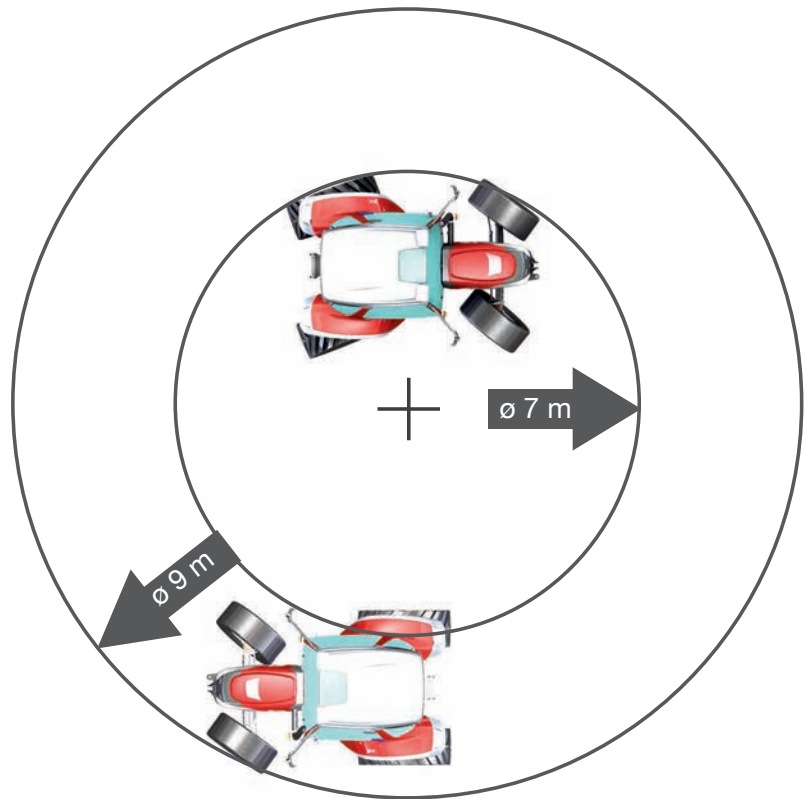

### Steile Wiesen, enge Gassen und Plantagen

Wendemanöver im Steilhang, Frontladerarbeit am Hof, beim Reihen-Wechsel in der Plantage, in Altstädten oder auf Radwegen - die gelenkte Hinterachse garantiert Spurtreue, verhindert Flurschaden und macht Freude bei der Arbeit.



# Intelligente Hydraulik

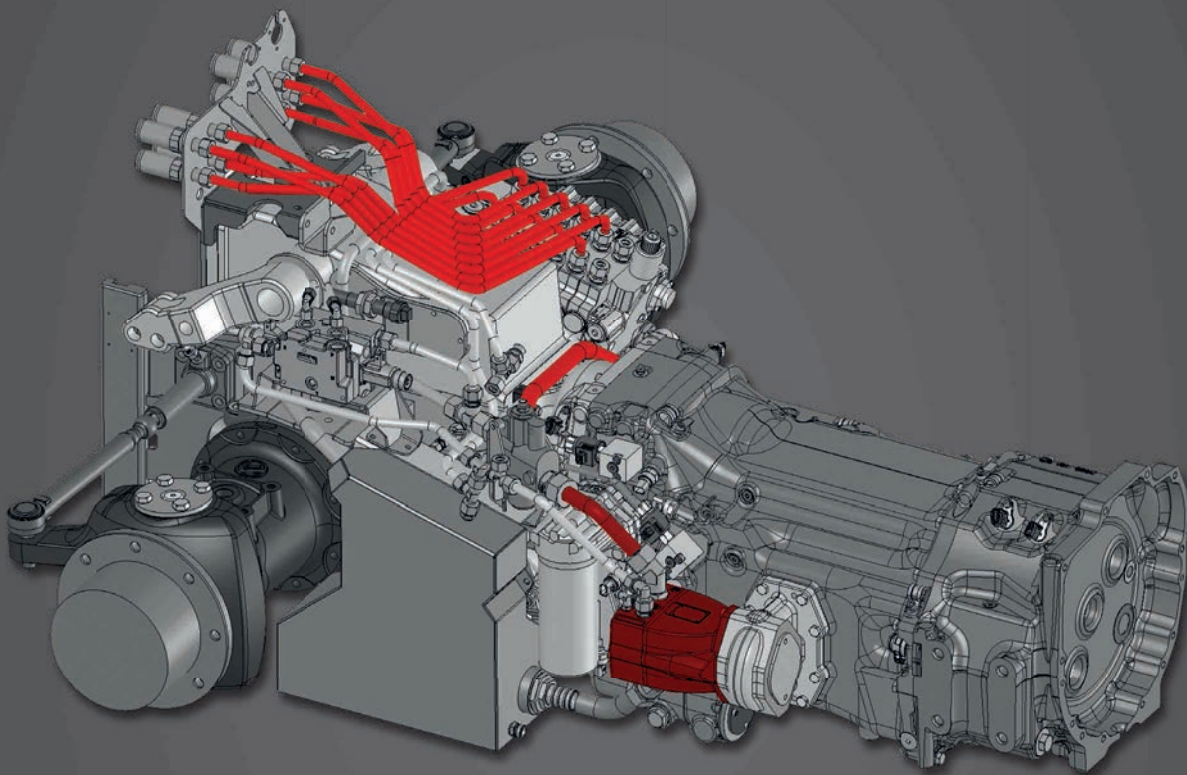

---

## Die Hochleistungs-Arbeitshydraulik von BOSCH mit Verstellpumpe liefert 88 l/min

Der Lintrac arbeitet mit einer Axialkolbenpumpe, die die Hydraulikleistung stufenlos bis 88 l/min regelt. Es wird immer die jeweils benötigte Ölmenge gefördert. Verlustleistungen werden dadurch eliminiert. Bis zu 5 EHS-Steuergeräte mit Mengeneinstellung sind möglich. Diese arbeiten proportional und besonders feinfühlig. Wie bei allen Lindner-Fahrzeugen verfügt auch der Lintrac über einen getrennten Ölhaushalt von Arbeitshydraulik/Lenkung und Getriebe.



### Kippschalter mit Mehrfachfunktion

Bis zu drei weitere doppelwirkende EHS-Steuergeräte werden mit praktischen Kippschaltern bedient. Durch zweifach-Anschlag lassen sich damit auch Schwimmstellung und Ölmotorfunktion schalten.

### Ergonomischer Joystick

Der Joystick auf der Armlehne ist speziell für die Bedienung von Mähwerk, Schneepflug und Frontlader optimiert. Während damit zwei EHS-Steuergeräte bedient werden, kann ohne umgreifen die Schwimmstellung aktiviert und die Fahrtrichtung gewechselt werden.



### Tropffreies Kuppeln & Fernbedienung

Die gut zugänglichen Hydraulik-Kupplungen hinten sind mit separaten Ölsammelbehältern ausgestattet. Auf Wunsch können bis zu zwei Steuergeräte am Kotflügel bedient werden - zum Beispiel zur Feineinstellung des Oberlenkers.

# Anbauräume & Licht



---

## Gerüstet: Heckhubwerk mit 4-fach-Zapfwelle, Fronthydraulik mit EFH und Frontzapfwelle

Der Lintrac ist mit rumpffgeführter oder achsgeführter Fronthydraulik erhältlich. Mit EFH-Geräteentlastung wird auch im unwegsamen Gelände ein gleichmäßiges Mähbild erreicht - bis 17 km/h Fahrgeschwindigkeit. Durch den verstärkten Rahmenblock kann ein Frontlader oder eine Seitenanbauplatte genutzt werden. Das Heckhubwerk mit bis zu 3500 kp Hubkraft ist mit EHR und Schwingungstilgung erhältlich. Am Kotflügel bedient man Zapfwelle und Hubwerk.



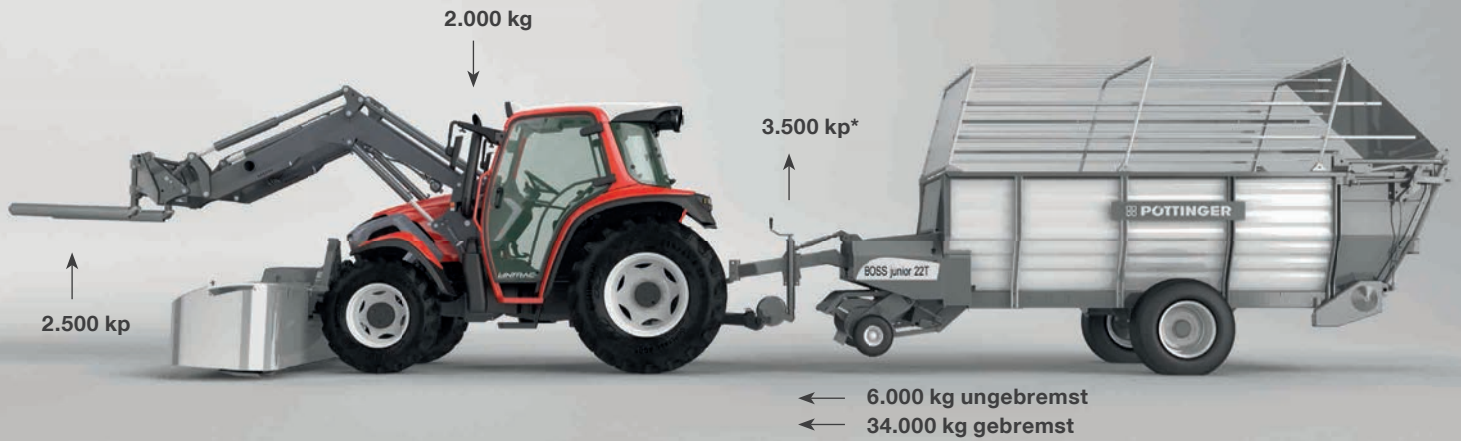

\*2.800 kp mit Hinterachslenkung

### Stationäre Wegzapfwelle

Auf Wunsch ist das Heckhubwerk zusätzlich mit stationärer Wegzapfwelle erhältlich. Die Drehrichtung ist dabei umschaltbar.

### Optimaler Frontlader

Ab Werk ist der POM-L 70 Frontlader erhältlich. Dieser ist perfekt auf den Lintrac abgestimmt und verfügt über Parallel-Führung, Synchro-Lock, 3 Hydraulikfunktionen & Schwingungsdämpfung.

Auf Wunsch kann eine Vielzahl alternativer Frontlader anderer Hersteller angepasst werden.

### 2.000 kg Nutzlast

Mit einem Eigengewicht von 3.750 kg\* und dem Höchstzulässigen Gesamtgewicht von 5.800 kg steht eine Nutzlast von 2 Tonnen zur Verfügung.

\* in Grundausstattung

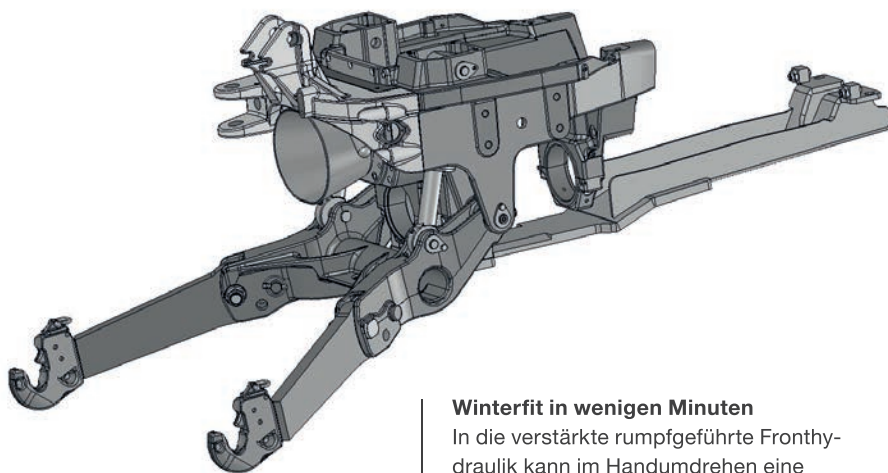

### Winterfit in wenigen Minuten

In die verstärkte rumpffgeführte Fronthydraulik kann im Handumdrehen eine Winter-Geräteplatte statt den Hubarmen montiert werden.

### Intelligentes Licht

Der Lintrac ist mit LED-Rücklicht und Tagfahrlicht ausgestattet. Die Leuchtdioden sind besonders stromsparend und halten mit über 20.000 Betriebsstunden ein Traktorleben lang.

Zusätzlich verfügt der Lintrac über leuchtstarke Bi-Halogen-Scheinwerfer für Fern- und Abblendlicht.

Auf Wunsch sind leuchtstarke H7-Halogen, Xenon, oder LED-Arbeitsscheinwerfer erhältlich. Für den Kommunaleinsatz kommen extrem gut sichtbare LED-Rundumleuchten und Blitzbalken zum Einsatz.



## Technische Details

<b>KOMFORTKABINE</b>	Komfortkabine: Panorama-Komfortkabine mit 2-Ebenen-Plattform, ROPS & FOPS, grüngetönte Panoramaverglasung, Frontlader-Freisicht-Fenster, ausstellbare Frontscheibe, Seitenscheiben und Heckscheibe, I.B.C.-Monitor mit Fernbedienung, Komfort-Beifahrersitz, Türschlösser, Innenverkleidung, Grammer Komfortsitz luftgefedert mit Dokumentennetz, Radiovorbereitung, LED-Innenbeleuchtung mit Türautomatik, Heizungs- und Lüftungssystem mit 3-stufigem Hochleistungsgebläsen, Startsperrung, Dauerstromsteckdose (3-polig), selbsttätige Blinkerrückstellung, Auspuff nach oben, Scheibenwischer Intervall, Handy-Steckdose, Ablagefach links hinten, verstellbaren Luftdüsen, Sonnenschutz-Schieber und -Blende; einteilige Motorhaube mit Komfortöffnung, Kühler mit Komfortreinigung; Optional: Kabinenfederung (Höhe +2cm)
<b>MOTOR</b>	102 PS (75 kW) nach ISO14396, 4 Zylinder PERKINS 854E-E34TA Turbo-Dieselmotor mit Common-Rail-Einspritzung und Partikelfilter, 3.400cm <sup>3</sup> Hubraum, 420 Nm bei 1400U/min, STUFE 3B, wassergekühlt, Trockenluftfilter mit optischer Wartungsanzeige, elektrische Anlage 12 Volt, Drehstromlichtmaschine, hydrostatische Lenkung, Tankinhalt: 80 Liter
<b>GETRIEBE &amp; FAHRWERK</b>	TMT09-ZF-Stufenlosgetriebe, Lindner Ldrive-Bedienung, 40 km/h, druckumlauf-geschmiert, lastschaltbarer Allrad -Zuschaltung per Knopfdruck, Allrad-Management, LINDNER-Planetenlenkachse mit integriertem Lenkzylinder (52° Lenkeinschlag), Differentialsperre hinten - Zuschaltung per Knopfdruck, lastschaltbare Heckzapfwelle 430 / 540 / 750 / 1000 U/min; Optional: Stationäre Wegzapfwelle, LINDNER-Hinterachslenkung (bis 20° Lenkeinschlag - Bereifungsabhängig) mit Hundegang
<b>BREMSE</b>	Getriebebremse; Hydraulisch betätigte nasse Mehrscheibenbremsen hinten mit automatischer Allradzuschaltung bei jedem Bremsvorgang (Opti-Stop) ab 6 km/h, Lenkbremse; Optional: 4-Rad-Kardanbremse, Druckluftbremse, Hydraulisches Anhängerbremsventil
<b>HYDRAULIK</b>	BOSCH-Rexroth-Hydraulik mit Axialkolbenpumpe, Elektronische Lageregelung mit Fernbedienung, Getrennter Ölhaushalt, 2x doppelwirkendes proportionales EHS-Steuergerät mit Schwimmstellung, Prioritäts-Vergabe und einstellbarer Durchflussmenge (Loadsensing-System), Bedienung über Multifunktions-Joystick auf Ldrive-Armlehne, 4 Kipperleitungen u. 1 Rücklauf, Förderleistung: 4 bis 88l/min, 3.500 kp Hubkraft; Optional: EHR mit AHC und Schwingungstilgung
<b>LICHT</b>	2 x H7-Bi-Halogen-Scheinwerfer (Fern- und Abblendlicht unten), 2 x H4-Scheinwerfer vorne (Fern- und Abblendlicht oben) (statt H3), 2 x H3 Arbeitsscheinwerfer hinten, 2 x Rück- und Bremslicht in LED-Technologie mit integriertem Blinker hinten, 2 x seitliche Blinker mit integriertem Begrenzungslicht, LED-Tagfahrlicht
<b>SERIENMÄSSIGE AUSSTATTUNG</b>	Frontgewichtsträger, Schnellkuppler unten, Scheibenwischer intervall, Ventilschutz, Anhängerschlitzenautomatik, Schiebefenster hinten, Frischluftgebläse mit Filter hinten am Kabinendach, Oberlenker mit Schnellkupplern, Zusatzhubzylinder, Verbrauchsanzeige, Elektronisches Handgas mit 2 programmierbaren Tasten, automatischer Batteriehaupschalter, Hydraulikkupplungen mit Lecköl-Sammelbehältern
<b>SERIENBEREIFUNG</b>	375/70 R 20 vorne und 420/85 R 30 hinten

### ABMESSUNGEN

Bereifung hinten:	Bereifung vorne:	Max. Länge (A):	Max. Breite (B):	Max. Breite mit Hinterachslenkung:	Höhe (C):
420/85 – R28	375/70 – R20	3442 mm	2015 mm	2115 mm	2385 mm
540/65 – R28	420/65 – R20	3433 mm	2083 mm	2183 mm	2375 mm
420/85 – R30	375/70 – R20	3464 mm	2024 mm		2410 mm
480/70 – R30	420/65 – R20	3457 mm	2071 mm		2399 mm
540/65 – R30	420/65 – R20	3469 mm	2102 mm		2410 mm

Radstand (D): 2264 mm  
Teilhöhe (E): 1702mm

### GEWICHTE

<b>Eigengewicht:</b>	3.750 kg
<b>Höchstzul. Gesamtgewicht:</b>	6.400 kg
<b>Max. Achslast vorne:</b>	3.000 kg
<b>Max. Achslast hinten:</b>	3.800 kg

