



Hubstapler

PATENTIERTER HYDRAULISCHER / MANUELLER
GABELSCHLIESSER

MAXIMALE DURCHSICHT
ZUM LADEBEREICH

KOMPAKTE, STABILE KONSTRUKTION
TROTZ LEICHTER BAUWEISE

DAUERHAFT BESTÄNDIG
DURCH HOCHWERTIGE KOMPONENTEN

K2-D Hubstapler FÜR OBST UND WEINBAU



Perfekte Übersicht zum Ladebereich
für ein schnelles und sicheres Stapeln

8 Wartungsfreie Kombilager
garantierte Lebensdauer

Seitenvershub
von 19 cm auf wartungsfreiem,
hochwertigem Kunststoff

Ideale Dreipunktposition
ermöglicht eine Anpassung
nahe am Schlepper

Maximale Neigung
durch maßgefertigte
Dreipunktzylinder

Aktuelle CE-Zertifizierung
EU-Richtlinie

Stufenloser Kistenhalter
fixiert die 2. und 3. Kiste
auf den stabilen Eckpunkten

Kistenhalter
für die erste Kiste

Patentierter hydraulischer
Gabelschließer

ECO Hubstapler

FÜR DEN KOMMUNAL-
UND INDUSTRIEBEREICH

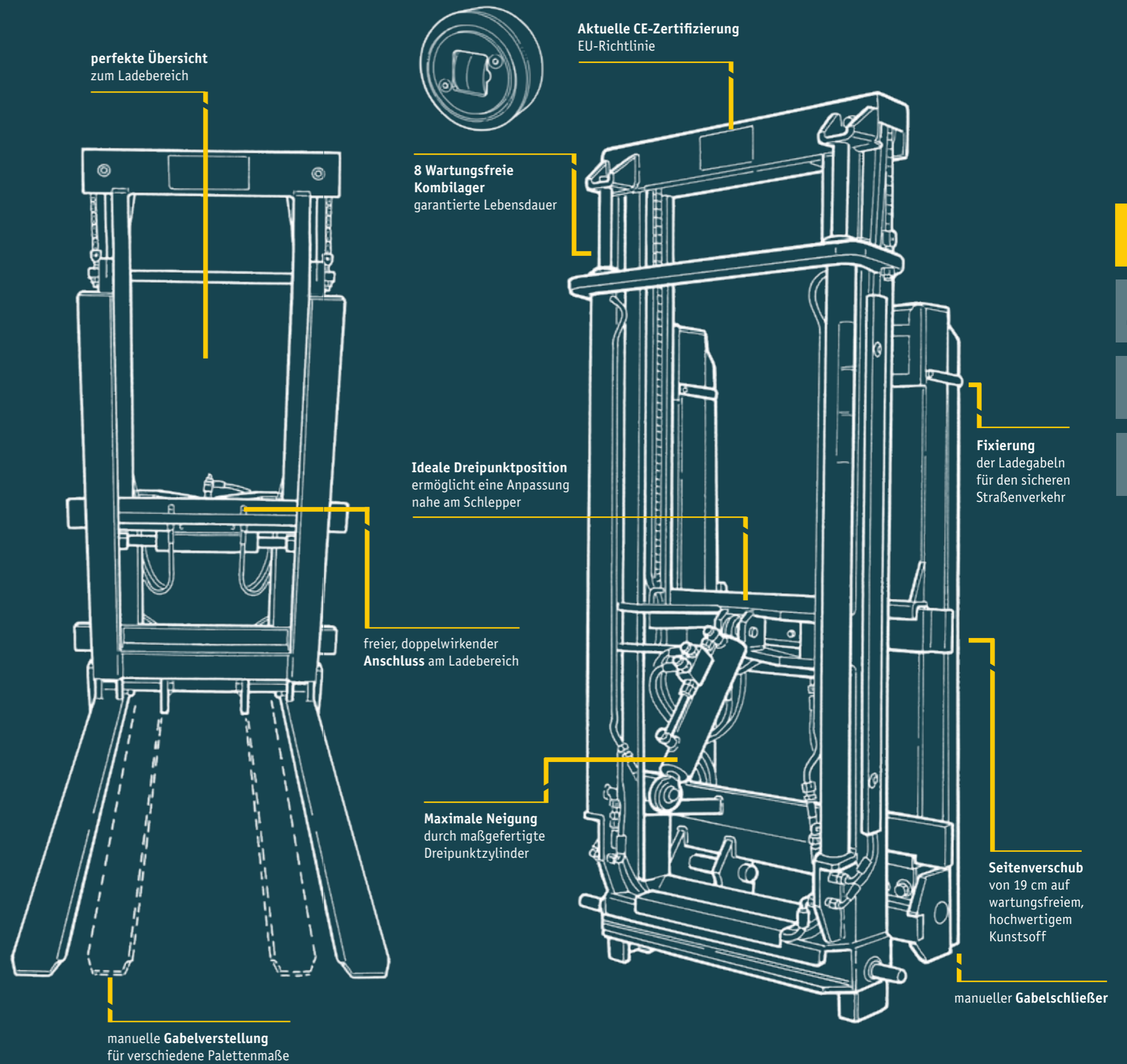

Steuerungen

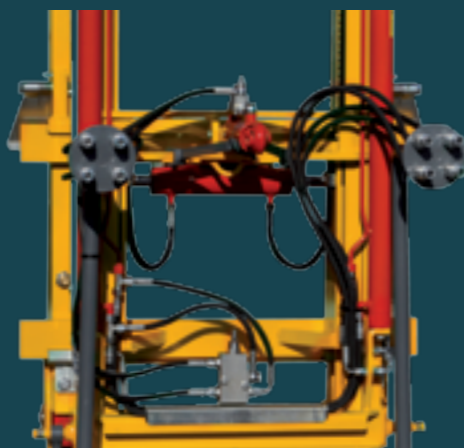

DIREKTANSCHLUSS

Acht Hydraulikschläuche werden direkt angeschlossen, somit benötigt Ihr Traktor vier doppelwirkende Anschlüsse. Bei Ansteuerungen mit elektroproportionalen Joysticks wird ein zusätzliches Regelventil am Hubstapler montiert.

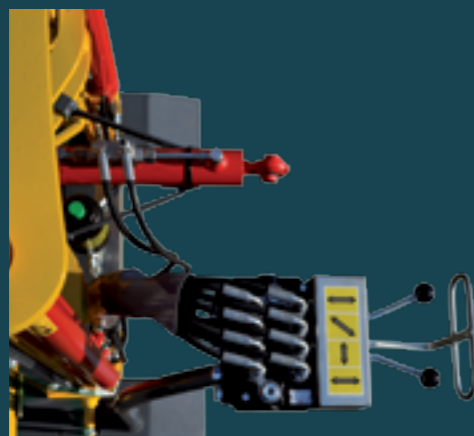

ZWEIHEBEL KREUZSCHALTUNG

Mit zwei Hebeln, im Kreuz geschaltet, erhalten Sie die acht nötigen Bewegungen. Die perfekt proportionale Steuerung und zwei zeitgleiche Funktionen ermöglichen ein präzises und schnelles Arbeiten. Es wird ein Vor- und Rücklauf benötigt.

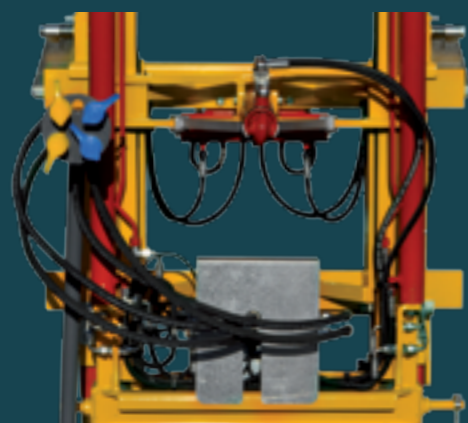

STEUERBLOCK FENDT

Speziell für die Fendt-Baureihe 206-209V bzw. 200 Vario V/F/P entwickelt. Das Steuern über den original eingebauten Joystick ermöglicht eine dosierte Ansteuerung der Bewegungen ohne Ölschläuche in der Fahrerkabine. Vier Schläuche und ein 12-Volt-Stecker werden schnell und einfach angeschlossen. Der Anbausatz von Unterlenkerketten und Dreipunktplatten hilft bei der optimalen und sicheren Montage.

Typ	K2-D175	K2-D195	K2-D235	K2-D255
Hubhöhe	170 cm	190 cm	235 cm	250 cm
Hubleistung	1300 kg	1300 kg	1300 kg	1300 kg
Gewicht	339 kg	355 kg	386 kg	398 kg
Bauhöhe	160 cm	170 cm	190 cm	197,5 cm
Gesamtbreite	91 cm	91 cm	91 cm	91 cm
Hydraulische Seitenverstellung	9,5 + 9,5 cm	9,5 + 9,5 cm	9,5 + 9,5 cm	9,5 + 9,5 cm
Hydraulischer Neigungszyylinder	20 cm	20 cm	20 cm	20 cm
Hydraulischer Großkistenhalter	1-3 Kisten	1-3 Kisten	1-3 Kisten	1-3 Kisten
Schließung der Ladegabeln	hydraulisch	hydraulisch	hydraulisch	hydraulisch

Typ	ECO-175	ECO-195	ECO-235	ECO-255
Hubhöhe	170 cm	190 cm	235 cm	250 cm
Hubleistung	1300 kg	1300 kg	1300 kg	1300 kg
Gewicht	314 kg	330 kg	361 kg	373 kg
Bauhöhe	160 cm	170 cm	190 cm	197,5 cm
Gesamtbreite	91 cm	91 cm	91 cm	91 cm
Hydraulische Seitenverstellung	9,5 + 9,5 cm	9,5 + 9,5 cm	9,5 + 9,5 cm	9,5 + 9,5 cm
Hydraulischer Neigungszyylinder	20 cm	20 cm	20 cm	20 cm
Schließung der Ladegabeln	manuell	manuell	manuell	manuell

Die technischen Daten beziehen sich auf das Grundgerät ohne Zubehör. Alle Daten sind annähernd und nicht verpflichtend.

Zubehör



ZWEI ZUSÄTZLICHE HAKEN

Ermöglicht das schnelle Abladen von 4 bzw. 8 leeren Kisten, wobei die vollen Kisten immer auf den stabilen Eckpunkten fixiert werden.



KISTENHALTERSCHILD MIT SEITENFIXIERUNG

Maximale Stabilität und Sicherheit durch seitliche Fixierung der Großkisten.



KISTENHALTERSCHILD

Zentral montiertes Schild ermöglicht die Fixierung der 3. Kiste in der Mitte. Somit kann ein Stapel von 4 Kisten transportiert werden.

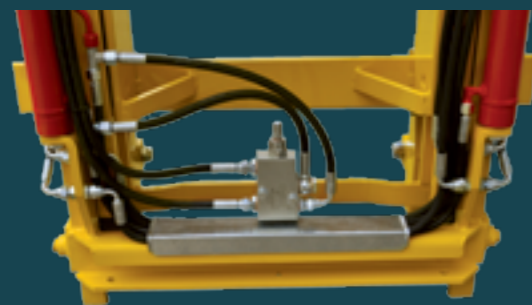

REGELVENTIL OVERCENTER

Zusatzventil für eine feine und präzise Steuerung bei Direktanschluss mit elektroproportionalen Joysticks.

NEU

FIXIERMÖGLICHKEIT FÜR KLEINE KISTEN

Optimale Lösung für die Fixierung von unterschiedlichen Typen von Kisten. Somit können 1, 2, 3 große und 1, 2, 3, 4 kleine Kisten gehalten und sicher gestapelt werden.



MANUELLE GABELVERSTELLUNG

Ermöglicht den Transport von diversen Paletten und Behältern. Die lineare Verstellmöglichkeit beträgt 71–61–51 cm. Wobei der hydraulische Gabelschließer nur in breitester Position funktioniert.



STELLWAGEN

Ein treuer Helfer für den An- und Abbau am Traktor. Ermöglicht das eigenständige Abstellen für die Lagerung.



STICKSTOFFSPEICHER-STOSSDÄMPFER

Diese Speicherdämpfung, mit Stickstoff gefüllt, schützt Ihre Ernte während der Fahrt bei einer fixen Position vor harten Schlägen. Individuell, je nach Anforderung an Gewicht, kann der Speicher mit unterschiedlichem Druck gefüllt werden. 35bar für 2 volle Großkisten und 50bar für 3 volle Großkisten.



Traubenbehälter 750LT

Der Traubenbehälter kann an alle Ilmer Hubstapler der Serie K2-D und der Serie ECO mit wenigen Handgriffen angebaut werden. Es ist das ideale Zubehör für den Weinbau und ermöglicht schnelles müheloses Einsammeln, sicheres Transportieren und zielgenaues Entladen Ihrer Ernte. Die besonders durchdachte Wanne aus rostfreiem Stahl ist äußerst pflegeleicht und lässt sich ohne großen Aufwand reinigen. Auch die Steuerung der hydraulischen Kipp-Entladevorrichtung wird auf einfachste Weise vom Traktor aus betätigt.



Technische Daten

Außenmaße	125 x 138 cm	Traglast	750 kg
Höhe	93 cm	Füllvolumen	750 lt
Gesamtgewicht	185 kg	Entleerung	hydraulisch

Die technischen Daten beziehen sich auf das Grundgerät ohne Zubehör. Alle Daten sind annähernd und nicht verpflichtend.

Kistenwender

Unser Kistenwender kann an allen Ilmer Hubstaplern der Serie K2-D und der Serie ECO mit wenigen Handgriffen sicher und stabil angebaut werden. Als ideales Zubehör ergänzen wir mit diesem Gerät unsere Hubstapler zum interessanten All-round Gerät. Durch die extra kompakte Bauweise des Kistenwenders wird die gewohnte Übersicht zum Ladebereich keineswegs eingeschränkt und der Schwerpunkt so nahe als möglich am Traktor gehalten. Das Entleeren und Halten der Kisten kann auf einfachste Weise über nur einen Vor- und einen Ölrücklaufgesteuert werden.



Technische Daten

Außenmaße	148 x 80 cm	Traglast	600 kg
Höhe	93 cm	Kistenhalter	hydraulisch
Gesamtgewicht	145 kg	Drehwinkel	180°

Kistenhalterweg 44–72 cm Die technischen Daten beziehen sich auf das Grundgerät ohne Zubehör. Alle Daten sind annähernd und nicht verpflichtend.

Zubehör

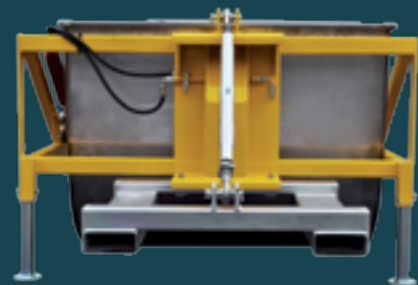

FIXIERMÖGLICHKEIT: TRAUBENBEHÄLTER AN INDUSTRIESTAPLER

Dieses Zubehör, das auf einfachste Weise am Ilmer Traubenbehälter angebaut wird, ermöglicht dass das Gerät auch an handelsüblichen Industriegabelstaplern verwendet werden kann.

Zubehör

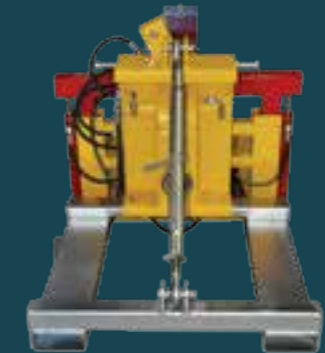

FIXIERMÖGLICHKEIT: KISTENWENDER AN INDUSTRIEGABELSTAPLER

Dieses Zubehör, das auf einfachste Weise am Ilmer Kistenwender angebaut wird, ermöglicht dass das Gerät auch an handelsüblichen Industriegabelstaplern verwendet werden kann.