

NEU



**MIDIBAGGER** | 90z-1/100c-1

Betriebsgewicht: 8.607 / 9.733 kg | Netto-Motorleistung: 52,4 kW





## ÜBERALL HART IM NEHMEN.

DER JCB 90Z UND 100C SIND GANZ EINFACH WIEDER DIE ROBUSTESTEN BAGGER IN DER 9- BIS 10-TONNEN-KLASSE, DIE WIR JE GEBAUT HABEN. 50 JAHRE ERFAHRUNG UND DER AUSTAUSCH MIT IHNEN, UNSEREN KUNDEN, BÜRGEN FÜR DIE PRAXISTAUGLICHKEIT DIESER MASCHINEN.

Die mittels Finite-Elemente-Analyse entwickelte, hochbelastbare Struktur und vereinfachte H-Rahmenbauweise des 90z und 100c stützt die Maschinen mit Langlebigkeit und verlässlicher Stabilität aus.



### Von Haus aus robust.

- 1 Die Löffelstielkonstruktion ist sauber und elegant gelöst und erhält durch das Kastenprofil zusätzliche strukturelle Festigkeit.
- 2 Die vollständig robotergeschweißten Ausleger und Löffelstiele sind aus hochfestem Stahl gefertigt und verfügen über eingebaute Versteifungsplatten, die für eine lange Lebensdauer sorgen.
- 3 Die Karosserie besteht zu 100 % aus Formstahl, es gibt keine Kunststoffteile, die brechen können. Das macht den Aufbau stabil und widerstandsfähig und vereinfacht Reparaturen.



## Robuste Ausrüstung.

**4** Der vorhandene robuste Auslegerzylinderschutz schützt den Zylinder im harten Einsatz. Schutzabdeckungen für Löffelstiel- und Löffelzylinder sind optional erhältlich.

**5** Die Hydraulikschläuche sind gut geschützt durch die hochbelastbare und mit verschleißarmen, auswechselbaren Buchsen versehene Schwenklagerung geführt.

## Beste Fertigungsqualität.

**6** Die aufgeklappte Kabinentür reicht nicht über das Kontergewicht hinaus und ist so während des Betriebs optimal vor Beschädigungen geschützt.

**7** In der Hydraulik sorgen modernste ORFS-Verschraubungen mit stirnseitiger O-Ring-Abdichtung für zuverlässige Verbindungen.

**8** Hochwertige, 450 mm breite Gummiketten mit verschränkten Gliedern rüsten diese Maschinen für den universellen Einsatz. Alternativ entscheiden Sie sich für 450 mm oder 600 mm breite Stahlketten mit Vorbohrungen zur einfachen Aufnahme von Gummipplatten. Außerdem können spezielle Gummipplatten mit Stahlkern (GeoGrip) montiert werden, die sich bei Bedarf einzeln austauschen lassen.

**9** Premium-Bauteile sind auch beim 90z und 100c eine Selbstverständlichkeit. Die Ausstattungsliste beinhaltet JCB Diesel by Kohler-Motoren, Hydraulikkomponenten von Nachi und Bosch-Rexroth und Bridgestone-Ketten.





# PRODUKTIVITÄT UND LEISTUNG.

**DIE NEUEN 9- BIS 10-TONNEN-JCB MINIBAGGER STEHEN FÜR EINEN QUANTENSPRUNG IN DER LEISTUNG. MIT EINEM 90Z ODER 100C INVESTIEREN SIE IN KRAFT, VIELSEITIGKEIT UND PRODUKTIVITÄT AUF HOHEM NIVEAU.**

## Starke Leistung.

**1** Kernstück dieser neuen 10-Tonnen-Maschinen von JCB ist der mit Stufe IIIB/Tier 4 Final konforme JCB Diesel by Kohler-Motor mit Common-Rail-Technik, Dieseloxydationskatalysator, Turbolader und Zwischenkühler. Die Leistung wurde auf 55 kW bei 2.000 U/min gesteigert, und das Aggregat liefert 305 Nm Drehmoment bei 1.500 U/min.

**2** Schubkraft und Fahrgeschwindigkeiten (4,4 km/h beim 100c und 4,6 km/h beim 90z) sind top in dieser Klasse und unterstützen die Planierarbeit genauso wie zügige Fahrzeiten.

Die Auto-Kickdown-Fahrmotoren reagieren automatisch auf wechselnden Untergrund. Dadurch wird der Fahrer entlastet, und die Produktivität ist höher.



**1**

## Vielseitig im Einsatz.

**3** Ein außergewöhnlich großer Löffeldrehwinkel von 188° sorgt für ausgezeichneten Materialrückhalt beim Beladen von Lkw-Mulden. Sowohl der 90z als auch der 100c können mit der Löffelstielänge Ihrer Wahl – von 1,65 bis 2,25 m – ausgestattet werden.

**4** 3 Löffelstielängen pro Modell – 1,65 m, 2,1 m und 2,25 m – realisieren beste Vielseitigkeit und den je nach Aufgabenstellung ökonomischsten Einsatz.



**2**



**3**



**4**

**ZTS oder CTS?**  
Beide Heckausführungen, ZTS und CTS, bieten Vorteile, die es je nach individuellem Einsatzzweck der Maschine abzuwägen gilt. Die Vorteile des CTS sind die höhere Standfestigkeit und Hubkapazität und der größere Arbeitsbereich, während die Vorteile, die der ZTS dank null Hecküberstand bietet, besonders auf engem Raum zur Geltung kommen.



Eine optionale Schwimmstellung für den Planierschild vereinfacht das Einebnen und effiziente Nachbereiten der Baustelle. Zur Auswahl steht ebenso ein hydraulisch verstellbarer Planierschild, der das Verfüllen von Gräben erleichtert.

5 Durch die perfekte Abstimmung von Ausleger und Löffelstiel wurde eine optimale Geometrie der Arbeitsausrüstung erreicht. Diese perfekte Balance erlaubt ein müheloses Arbeiten, auch in beengten Bereichen.

6 Dank der beachtlichen Reißkraft am Löffelstiel (bis zu 49,9 kN sowohl beim 90z als auch 100c) sind hohe Produktivität und schnelle Zykluszeiten quasi Teil der Ausstattung.

### Hydraulikinnovation.

7 Ein hochwertiges Closed-Center-System sorgt durch die verbesserte Teilung des Volumenstroms für ausgeglichene und präzise Arbeitsbewegungen im Multifunktionsbetrieb.

Durch den serienmäßigen Zusatzkreis (Hi-Flow) und optional einen zweiten Zusatzkreis (Lo-Flow) sind zahlreiche Möglichkeiten für den Betrieb verschiedener Anbaugeräte gegeben. Die Zusatzkreise werden elektronisch proportional angesteuert und bieten alle Einstellmöglichkeiten für die einfache Bedienung des jeweiligen Anbaugeräts.

8 Der 90Z und 100C können wahlweise für einen Schwenkrotator vorbereitet werden. Der Schwenkrotator steigert die Effizienz und Produktivität insgesamt, da der Löffel, oder ein beliebiges anderes Arbeitsgerät, Bewegungen in mehrere Richtungen gleichzeitig ausführen kann.

### Verbesserte Schildform.

9 Profil und Winkel des Planierschilds wurden von uns komplett zugunsten verbesserter Räumleistung bei drastisch reduziertem Materialaufbau überarbeitet. Die Hebeösen sind jetzt konisch ausgeformt und hinter der Schildkante besser geschützt.



## KOMFORTABEL UND GEFRAGT.

DER JCB 90Z UND 100C SIND ERGONOMISCH UND KOMFORTABEL ZU BEDIENEN. DENN PRODUKTIVITÄT HÄNGT NICHT ZULETZT DAVON AB, WIE LANGE DER BEDIENER ÜBER DEN TAG FIT UND KONZENTRIERT BLEIBEN KANN.

### Ein produktiver Arbeitsplatz.

**1** Die Kabinen unserer Bagger bieten sehr viel Platz. Das bedeutet: reichlich Stauraum, Handyablage, Aufbewahrungsnetz und ein Getränkehalter. Eine große Tür sorgt für den leichten und sicheren Zutritt zur Kabine.

**2** Bereits der serienmäßige voll verstellbare und gefederte Sitz ist sehr komfortabel. Ein Extraplus an Ergonomie bietet auf Wunsch ein beheizter, luftgefederter Sitz mit unabhängig einstellbaren Positionen. Das informative LC-Display ist von intuitiven Schaltern gerahmt und wahlweise um eine Rückfahrkamerafunktion erweiterbar.

**3** Eine 3-stufige Heizung mit Scheibenbelüftung und 9 verstellbare Luftauslässe sorgen beim 90z und 100c für einen komfortablen und produktiven Arbeitsplatz.

Neben Radio und 12-Volt-Telefonladeanschluss sorgt auf Wunsch eine leistungsfähige Klimaanlage für höheren Komfort.





## Entspannt arbeiten.

**4** Der Hydraulikventilblock ist auf Gummilagern vom Fahrgestell getrennt. So werden Geräusche und Vibrationen abgefangen. Nichtsdestoweniger ist der Ventilblock unter der seitlich öffnenden Haube leicht erreichbar.

**5** Der Planierschild lässt sich dank der ergonomischen, elektrohydraulischen Planierschildhebel sehr gleichmäßig und genau führen.

**6** Ein bequemer Schalter in der Kabine erlaubt das mühelose Umstellen zwischen einfach und doppelt wirkendem Zusatzkreis.

**7** Über den elektroproportional gesteuerten High-Flow-Zusatzkreis stehen 10 verschiedene Durchflussraten für den Betrieb unterschiedlicher Anbaugeräte zur Verfügung.

**8** Die „Short Pitch“-Ketten mit kurzer Teilung greifen jeden Zahn des Kettenrads, was Vibrationen und Geräusche deutlich reduziert. Den JCB 90z und 100c zeichnet somit auch ein sehr ruhiges Fahrverhalten aus.

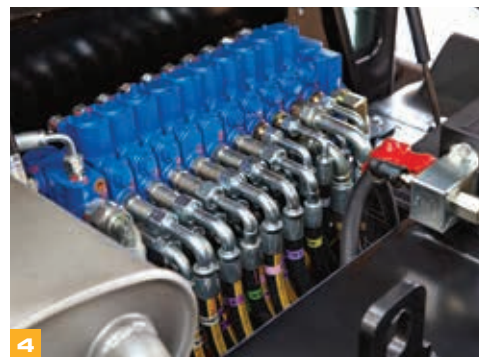

## SICHER UND WARTUNGSFREUNDLICH.

SICHERHEIT IST FÜR JEDEN EIGENTÜMER VON HÖCHSTER BEDEUTUNG. DIES GILT EBENSO FÜR LEICHT UND SCHNELL ZU WARTENDE MASCHINEN. DER 90Z UND 100C SORGEN GLEICHERMASSEN FÜR DEN SCHUTZ VON AUSRÜSTUNG, BEDIENERN UND UNBETEILIGTEN. DIE HOHE WARTUNGSFREUNDLICHKEIT REDUZIERT DEN ZEITAUFWAND.

Schlauchbruchsicherungen an Ausleger, Planierschild und Löffelstiel für zusätzliche Sicherheit optional erhältlich.

Für zusätzliche Bediener-sicherheit sind Frontscheiben-Schutzgitter wählbar. Am Ausleger-Arbeitsscheinwerfer ist ein Schutzgitter vorhanden, weitere Schutzgitter für Arbeitsscheinwerfer an der Kabine sind jederzeit erhältlich.

### Sicherheit geht vor.

- 1 Die Sicherungssperre von JCB sperrt alle Hydraulikfunktionen ab und verhindert, dass die JCB Maschine unbeabsichtigt in Bewegung gesetzt wird.
- 2 Das einzigartige JCB 2GO-System stellt sicher, dass die Hydraulik nicht unbeabsichtigt aktiviert werden kann – der Bediener muss über zwei separate Eingaben bestätigen, dass er die Arbeit aufnehmen will.
- 3 Die Frontscheibe ist sowohl beim 90z und als auch 100c 70:30 geteilt und bietet eine sehr gute Sicht auf das vordere Ende der rechten Kette. Dies erleichtert das Arbeiten und Fahren in beengten Bereichen.
- 4 Die Stabilität dieser Maschinen ist durch den niedrigen Schwerpunkt sowie einem perfekt abgestimmten Laufwerk klassenführend.

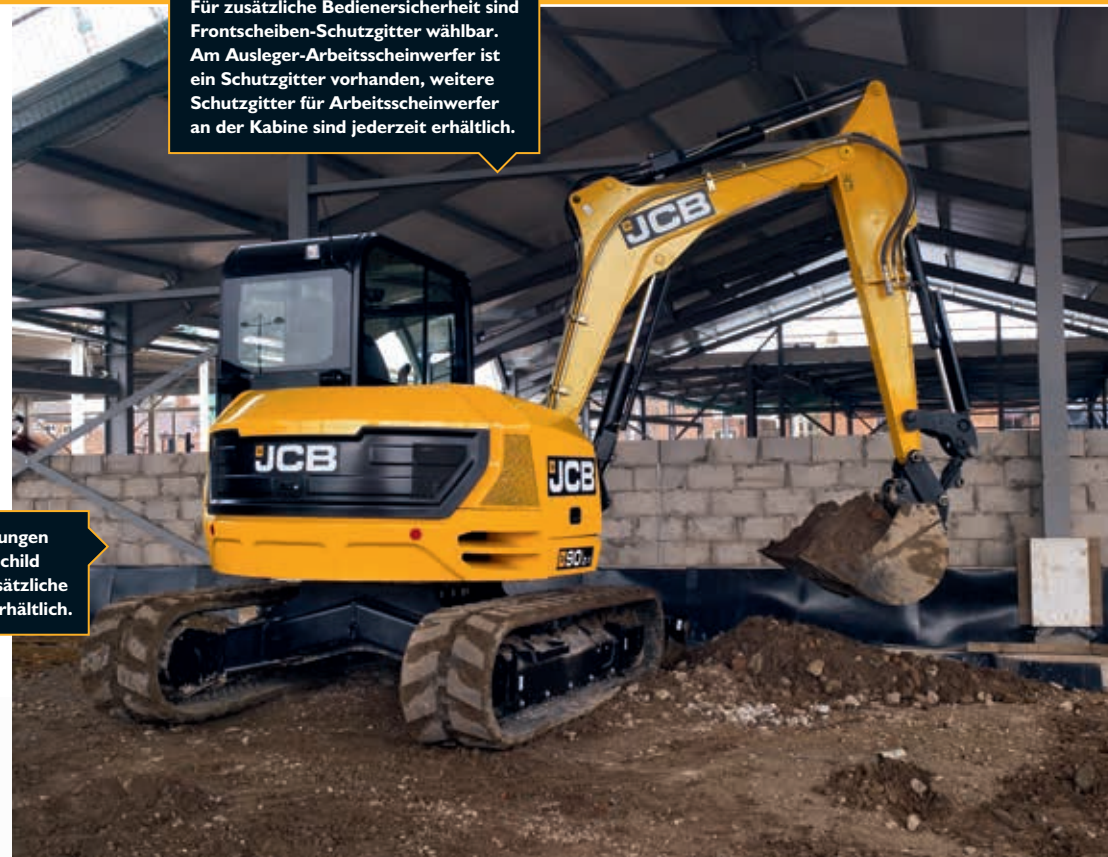
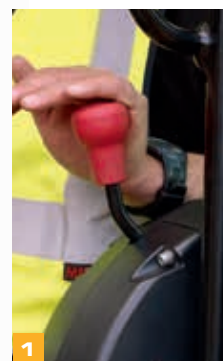



JCB-Midbagger zeichnen sich durch die höchste SAE-Wartungsnote auf dem Markt aus, beispielsweise durch Routinekontrollen die sich einfach und ohne Spezialwerkzeuge durchführen lassen sowie aufgrund der mit Gasdruckfedern um 30° kippbaren Kabine.

### Routinewartung.

5 Das Schmierintervall für Planierschild und Ausrüstung beträgt 500 Stunden – das ist Bestleistung, die Ihnen Zeit und Geld spart. Ermöglicht wird dies durch den Einsatz graphitimprägnierter Buchsen aus Bronze.

6 Der Ansammlung von Material wird durch eine gekapselte Spannrolleinheit sowie ein offen konstruiertes Laufwerk mit ablaufenden Kettenträgern vorgebeugt. Das erleichtert die Reinigung des 90z und 100c.

7 Alle wichtigen Komponenten wie Drehdurchführung, Schwenzylinder, abnehmbare Seitenschürzen und Zwischenpanel sind aufgrund der kippbaren Kabine einfach zugänglich.

8 Für besonders bequemes und einfaches Tanken stellen Sie Ihre Maschine mit der optionalen JCB Betankungspumpe aus. Die Auto-Stopp-Funktion verhindert, dass Kraftstoff überläuft.

Die Hydraulikschläuche sind farbkodiert und somit für den Service schnell und einfach identifiziert. Alle Planierschildschläuche sind an der Schottwand geteilt und somit beidseits leicht austauschbar.

9 Die rutschsichere Profilmatte dient dem sicheren Einstieg und dem Schutz der Karosserie zugleich. Die Bodenmatte ist zweiteilig und zur Reinigung leicht herausnehmbar.



Schmierintervalle von 500 Stunden.





# NIEDRIGE BETRIEBSKOSTEN.

Die Anbaumaße, wie Größe und Lage der Löffelbolzen, sind gleich wie bei dem weltmarktführenden JCB Baggerlader 3CX und die Werkzeuge somit voll kompatibel.

NIEDRIGE GESAMTKOSTEN HABEN FÜR UNSERE KUNDEN HOHE PRIORITÄT. DARUM HALTEN DER JCB 90Z UND 100C DIE BETRIEBSKOSTEN NIEDRIG UND DIE PRODUKTIVITÄT HOCH.



## Eine ausgezeichnete Investition.

- 1 Der JCB Diesel by Kohler-Motor verbrennt den Kraftstoff so sauber, dass das Aggregat ohne Dieselpartikelfilter (DPF) auskommt. Dadurch ist der Wartungsbedarf geringer, die Einsatzzeit höher und die Kraftstoffeffizienz besser.
- 2 Durch anheben der Armllehne wird die Motordrehzahl des 90z oder 100c automatisch auf unter 950 U/min abgesenkt. Diese Funktion spart zusätzlich zur automatischen Leerlaufschaltung nochmals Kraftstoff und reduziert den Geräuschpegel.
- 3 Die automatische Leerlaufschaltung ist vom Bediener auf eine beliebige Zeit zwischen 2 und 30 Sekunden einstellbar.
- 4 Die bedarfsgeregelte Hydraulik der 9-bis 10-Tonnen-Bagger von JCB verbraucht Leistung nur nach Bedarf – so bleibt mehr Kraftstoff für produktive Arbeit.
- 5 Mit zwei Arbeitsmodi („ECO“ für maximale Effizienz, „Heavy“ für maximale Produktivität) können Sie die benötigte Leistung den unterschiedlichen Anforderungen anpassen.





## LIVELINK: INTELLIGENTER ARBEITEN.

LIVELINK IST EIN INNOVATIVES SOFTWARESYSTEM, MIT DEM SIE IHRE JCB MASCHINEN AUS DER FERNE VERWALTEN KÖNNEN – IM INTERNET, PER E-MAIL ODER AUF DEM HANDY.

### Produktivitäts- und Kostenvorteile –

Mit den Informationen zu den Maschinenstandorten können Sie wiederum die Effizienz Ihres Fuhrparks erhöhen – und profitieren dank der von LiveLink gelieferten zusätzlichen Sicherheit in der Regel von günstigeren Versicherungsprämien.

\* Hinweis: Erkundigen Sie sich bitte bei Ihrem Händler nach der Verfügbarkeit von LiveLink.

LIVELINK



### Wartungsvorteile –



Eine exakte Kontrolle der Betriebsstunden sowie Wartungsprotokolle, kritische Maschinenwarnungen sowie Servicemeldungen verbessern die Wartungsplanung.

### Sicherheitsvorteile –

Die Echtzeit-Funktionen ‚Geofencing‘ und ‚Curfew‘ warnen Sie, sobald eine Maschine aus der vorgegebenen Zone bewegt bzw. außerhalb der definierten Arbeitszeiten genutzt wird. Positionsangaben helfen Ihnen, Ihre Maschinen nur an sicheren Orten abzustellen.

## SERVICE INKLUSIVE.

VERTRAUEN SIE DEM ERSTKLASSIGEN WELTWEITEN JCB KUNDENDIENST. GANZ GLEICH, WAS SIE BRAUCHEN ODER WO: WIR HELFEN IHNEN SCHNELL UND EFFIZIENT, DAMIT IHRE MASCHINEN JEDERZEIT IHRE VOLLE LEISTUNG BRINGEN.



1

1 Unser technischer Service bietet Ihnen Tag und Nacht direkten Zugriff auf unser Know-how. Unser Team von JCB Finance steht Ihnen jederzeit mit flexiblen und maßgeschneiderten Angeboten zur Verfügung.

Von JCB Premiercover erhalten Sie umfassende Garantie- und Servicepakete sowie wahlweise reine Service- oder Reparatur- und Wartungsverträge. Unabhängig vom gewählten Paket berechnen Ihnen unsere Wartungsteams rund um den Globus faire Stundensätze, unterbreiten Ihnen unverbindliche Angebote und führen Service- oder Wartungsarbeiten genauso schnell wie effizient durch.



2

2 Ein weiteres Beispiel für die Leistungsfähigkeit des JCB Kundendienstes ist das weltweite Netzwerk von Ersatzteilzentren: Dank unserer 16 regionalen Standorte liefern wir 95 % aller Teile innerhalb von 24 Stunden in alle Welt. Die Originalteile von JCB sind perfekt auf Ihre Maschine abgestimmt und garantieren optimale Leistung und Produktivität.



**STATISCHE ABMESSUNGEN**

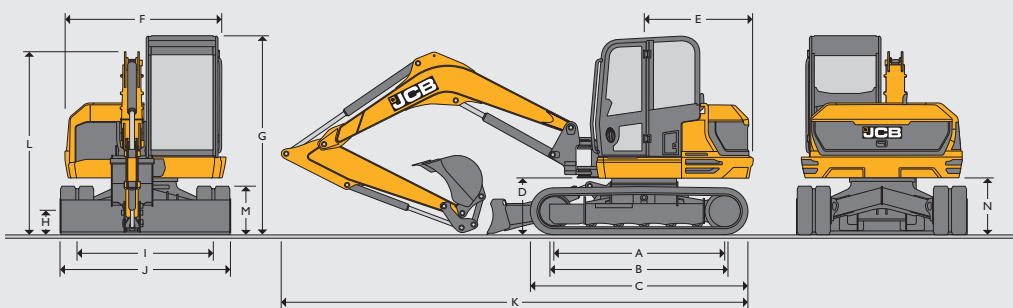

Maschinenmodell		100c-1	90z-1
A	Abstand zwischen Leit- und Antriebsrad	mm	2325
B	Kettenaufstandsänge	mm	2325
C	Laufwerkslänge – Gummi	mm	2950
	Laufwerkslänge – Stahl	mm	2900
D	Höhe Schwenkbolzen	mm	793
E	Heckschwenkradius	mm	1601
			1145
F	Oberwagenbreite	mm	2187
G	Höhe über Kabine	mm	2706
H	Bodenfreiheit	mm	350
I	Spurweite	mm	1850
J	Laufwerksbreite (450-mm-Bodenplatten)	mm	2300
K	Transportlänge m. Standard-Löffelstiel	mm	6860
			6585
L	Transporthöhe m. Standard-Löffelstiel	mm	2593
			2580
M	Kettenhöhe	mm	650
N	Kontergewicht-Bodenfreiheit	mm	762

**MOTOR**

Maschinenmodell		100c-1	90z-1
Modell		Stage IIIB/Tier 4 Final KDI 2504 TCR	
Kraftstoff		Diesel	
Kühlsystem		Wassergekühlt	
Bruttoleistung (ISO 14396)	kW bei 2.000 U/min	55,0	
Nettoleistung	kW bei 2.000 U/min	52,4	
Bruttodrehmoment (ISO 14396)	Nm bei 1.500 U/min	305,0	
Hubraum	cm <sup>3</sup>	2500	
Zulässige Schräglage	Grad	30	
Anlasser	kW	2,0	
Batterie	Volt/Ampere	12 V / 750 Kaltstartleistung	
Lichtmaschine	Volt/Ampere	12 V / 80 A	

**LAUFWERK**

Maschinenmodell		100c-1	90z-1
Anzahl Stützrollen		1	
Anzahl Laufrollen		5	
Kettenbreite Gummi (STD)	mm	450	
Kettenbreite Stahl	mm	450/600	
Bodenfreiheit	mm	350	
Kettenspanner		Fettzylinder	
Fahrgeschwindigkeit – langsam	km/h	2,4	2,5
Fahrgeschwindigkeit – hoch	km/h	4,4	4,6
Zugkraft/Schubkraft	kN	59,8	58

**HYDRAULIKSYSTEM**

Maschinenmodell		100c-1	90z-1
Förderleistung bei 2.000 U/min	l/min	148	
Hauptentlastungsdruck (Bagger/Ketten)	bar	300	
Hauptentlastungsdruck (Schwenken)	l/min	226	
„Low-Flow“-Zusatzkreis	l/min	25	
„High-Flow“-Zusatzkreis	l/min	100	
„Low-Flow“-Zusatzkreis	bar	190	
„High-Flow“-Zusatzkreis	bar	190	
Hydraulikmotoren		Kolben	

**MASCHINENGEWICHTE**

Maschinenmodell		100c-1	90z-1
Betriebsgewicht* (450-mm-Gummilaufwerk)	kg	9733	8607
Transportgewicht** (450-mm-Gummikette)	kg	9658	8532
Mit FOGS-Schutzvorrichtung – Stufe 1	kg		+14
Mit FOGS-Schutzvorrichtung – Stufe 2	kg		+97
Mit FOGS-Schutz – Stufe 1 Heizung/Lüftung/Klima	kg		+49
Mit Stahlketten (450 mm)	kg		+184
Mit Stahlketten (600 mm)	kg		+367
Mit GeoGrip-Ketten (450 mm)	kg		+134
Bodendruck (450-mm-Kette)	kg/cm <sup>2</sup>	0,46	0,41
Bodendruck (600-mm-Kette)	kg/cm <sup>2</sup>	0,35	0,31
Mit schmalen Planierschild (2.220 mm)	kg		-5
Mit breitem Planierschild (2.470 mm)	kg		+18
Mit 4-Wege-Schild	kg		+217
Mit langem Löffelstiel (2.250 mm)	kg		+16
Mit kurzem Löffelstiel (1.650 mm)	kg		-48
Mit Schnellwechsler	kg		+95

\* Betriebsgewicht nach ISO 6016 mit Kabine, Gummiketten, Standard-Löffelstiel, 600-mm-Löffel (90z), 900-mm (beim 100c zusätzliche 43 kg Gewicht), vollen Tanks und Bediener (75 kg).

\*\* Transportgewicht gleich Betriebsgewicht ohne Fahrer (75kg).

## FÜLLMENGEN

Maschinenmodell		100c-1	90z-1
Kraftstofftank	l	112	
Motor Kühlmittel	l	12,1	
Motoröl	l	11,2	
Hydrauliksystem	l	118	
Hydrauliktank	l	66	

## ARBEITSPLATZ

Maschinenmodell		100c-1	90z-1
Kabinen-/Schutzdachhöhe	mm	1554	
Kabinen-/Schutzdachhöhe mit FOGS-Schutz STUFE 1	mm	1643	
Kabinen-/Schutzdachhöhe mit FOGS-Schutz STUFE 2	mm	1730	
Kabinen-/Schutzdachlänge	mm	1942	
Kabinen-/Schutzdachbreite	mm	1040	
Abstand Sitzkonsole/Dach	mm	1120	
Türeintrittsbreite	mm	612	

## GERÄUSCHE UND VIBRATIONEN

			Toleranz	Messbedingungen
Schalldruckpegel am Arbeitsplatz (LpA)	74 dB	(KpA)	1 dB	ISO 6396:2008
Schalleistungspegel der Maschine (LwA)	96 dB	(KwA)	2 dB	ISO 6395:1988
<b>Hand-Arm-Schwingungen (m/s<sup>2</sup>)</b>				
Fahren	3,3*	(k)	1,6	EN ISO 5349-2:2001 (gemäß Prüfzyklus definiert in SAE J 1166)
Arbeiten bei Leerlaufdrehzahl	≤ 2,5	(k)	**	EN ISO 5349-2:2001 (gemäß Prüfzyklus definiert in SAE J 1166)
Ganzkörperschwingungen (m/s <sup>2</sup> )	0,46	(k)	0,23	ISO 2631-1:1997

\* Fußbedienung beim Zurücklegen längerer Strecken vermeidet, dass die zulässigen Hand-Arm-Schwingungen überschritten werden.

\*\* Bei einer zulässigen Messtoleranz von 50 %.

## STANDARD-AUSSTATTUNG

Kippbare Kabine, vollverglaste TOPS-zertifizierte Kabine, Frontscheibe mit JCB Schlagschutz, Scheibenwischer/-waschanlage mit 2-stufiger Intervallfunktion, dachmontierte Arbeitsscheinwerfer, 3-stufige Heizung mit Scheibenbelüftung und 9 verstellbaren Luftauslässen, LC-Farbdisplay, Digitaluhr, verstellbare Sonnenblende, verschließbarer Werkzeugkasten im Innenraum, Getränkehalter, Mantelhaken, 12-V-Zubehörsteckdose, Innenbeleuchtung, akustische und visuelle Warneinrichtungen, Radiovorbereitung, automatische Leerlaufschaltung, automatische Leerlaufabsenkung, 2 Arbeitsmodi (Eco und Heavy), ISO-Servobetätigung mit elektrohydraulischem Planierschildhebel, doppelt wirkender High-Flow-Zusatzkreis mit Daumenradbetätigung, 10 wählbare Volumenströme für Zusatzkreis, Hammerschalter am Joystick, elektronisches Umschaltventil für einfach/doppelt wirkenden Zusatzkreis, Neutralstart, volle Funktionsabschaltung, „2 go“-Hydrauliksperre, gefederter Sitz mit halbhoher Lehne, 2-teilige herausnehmbare Bodenmatte, Rundumleuchtenvorbereitung, Zweigang-Kettenantrieb, Auto-Kickdown-Fahrmotoren, 450 mm breite „Short Pitch“-Gummiketten, Doppellement-Luftfilter, HD-Lichtmaschine, HD-Batterie, hydraulische Schwenkbremse mit Scheibenfeststellbremse, ORFS-Hydraulik, farbkodierte Hydraulikschläuche, Lagerbuchsen im Schwenkturm, 500-Stunden-Schmierintervall Grabausrüstung, HD-Auslegerzylinderschutz, geschützter Auslegerscheinwerfer, 2.100-mm-Löffelstiel, 2 Löffelknochenstellungen –Speed und Power, Schnellkupplungen für Zusatzleitungen, Karosserie aus 100 % Stahl, CESAR Datatag (nur UK).

## OPTIONALE AUSSTATTUNG

Klimaanlage, FOGS-Schutz Stufe 1 oder 2, 450-mm- oder 600-mm-Stahlketten, 450-mm-GeoGrip-Ketten, Lüfter- und Häckselschutz, Batterie Hauptschalter (Standard für EU), Sitz mit hoher Rückenlehne oder luftgefederter, beheizter Deluxe-Sitz mit hoher Rückenlehne, Radio eingebaut, Low-Flow-Zusatzkreis mit Daumenradbetätigung, Schlauchbruchsicherungen für Hebefunktion (Planierschild, Ausleger und Löffelstiel), Umschaltventil (Löffel auf Greifer), mechanischer Schnellwechsler, hydraulischer Schnellwechsler, Verrohrung mit Vorbereitung für hydraulischen Schnellwechsler, Universal-Tieföffel, Grabenräumlöffel, Hydraulikhämmer, Rundum- oder Blinklicht, Fahralarm, Rückfahralarm, Ventilator, Werkzeugsatz, Fettpresse und Kartusche, Feuerlöscher, Außenspiegel an der Kabine, Innenspiegel, elektrische Betankungspumpe, JCB Wegfahrsperre (individueller Schlüssel oder Tastenfeld-Code), Planierschild-Schwimmfunktion, angewinkelter Planierschild, zwei Bedienmuster (ISO/SAE-Umschaltung), Frontscheiben-Schutzgitter (eng oder grob), Zwillingsspaar dachmontierte LED-Arbeitsscheinwerfer vorn, kurze und lange Löffelstiele, Löffelstiel mit Lasthaltevorbereitung, LiveLink, Sonderlackierungen, Motorblockheizung 110/240 V.

## ARBEITSBEREICH

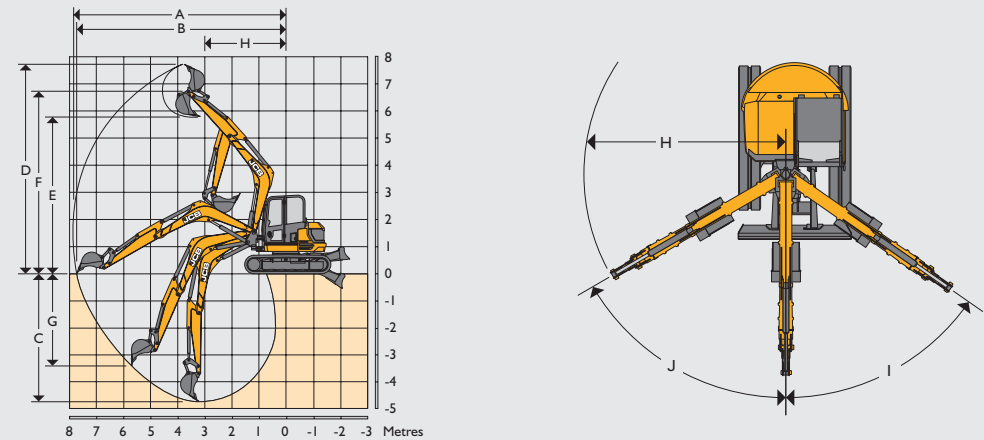















		100c-1	90z-1
Löffelstiellänge	mm	1650 / 2100 / 2250	1650 / 2100 / 2250
Auslegerlänge	mm	3682	3360
A Max. Reichweite	mm	7065 / 7475 / 7560	6940 / 7542 / 7495
B Max. Reichweite am Boden	mm	6888 / 7315 / 7438	6807 / 7269 / 7389
C Max. Grabtiefe – Planierschild oben	mm	4121 / 4571 / 4575	3527 / 4153 / 4119
Max. Grabtiefe – Planierschild unten	mm	4105 / 4555 / 4559	3511 / 4137 / 4103
D Max. Schürfhöhe	mm	7018 / 7321 / 7478	6853 / 7181 / 7297
E Max. Überladehöhe	mm	5186 / 5490 / 5660	4970 / 5320 / 5419
F Max. Höhe bis Löffelbolzen	mm	6128 / 6435 / 6537	5914 / 6248 / 6357
G Max. vertikale Grabtiefe	mm	1877 / 2257 / 3507	3239 / 2890 / 3821
H Min. vorderer Schwenkradius, Ausleger gerade	mm	2705 / 2863 / 2906	2958 / 3102 / 3156
Min. vorderer Schwenkradius, Ausleger versetzt	mm	2162 / 2360 / 2408	2364 / 2508 / 2562
I Auslegerschwenkwinkel links	Grad		55
J Auslegerschwenkwinkel rechts	Grad		60
Löffeldrehwinkel	Grad		188
Löffelstieldrehwinkel	Grad	122	114
Ausbrechkraft am Löffel (Kraftmodus)	kN	72,2	57,1
Reißkraft am Löffelstiel	kN		49,9 / 42,3 / 40,3
Schwenkgeschwindigkeit	U/min	8,2	7,9

## PLANIERSCHILD















Maschinenmodell		100c-1	90z-1
Schildlänge	mm		1497
Max. Höhe über Boden	mm		471
Grabtiefe unter Boden	mm		461
Anfahrwinkel	Grad		27,8
Breite	mm		2320
Höhe	mm		473
Reichweite vor Ketten	mm		615





**HUBKAPAZITÄTEN – 450-MM-GUMMIKETTEN, 3.682-MM-AUSLEGER, 1.650-MM-LÖFFELSTIEL, OHNE LÖFFEL 100C**



Lastpunkt	2,0 m			3,0 m			4,0			5,0 m			Hubkapazität bei maximaler Reichweite			Reichweite
																
Höhe	Schild oben	Schild unten	Über Seite	Schild oben	Schild unten	Über Seite	Schild oben	Schild unten	Über Seite	Schild oben	Schild unten	Über Seite	Schild oben	Schild unten	Über Seite	Reichweite
m	kg	kg	kg	kg	kg	kg	kg	kg	kg	kg	kg	kg	kg	kg	kg	m
5,0							1856*	1759*	1856*				1945	1842	1646	4,68
4,0							1986*	1882*	1986*	1907	1807	1488	1745	1818	1308	5,43
3,0				3310*	3136*	3076	2419*	2292*	2015	1960	1956	1460	1537	1833	1151	5,87
2,0							2656	2825*	1926	1916	2187	1420	1442	1869	1077	6,08
1,0							2579	3214*	1856	1875	2387*	1382	1419	1914	1057	6,10
0,0				2599*	2462*	2599	2542	3318*	1823	1849	2466	1358	1472	1969	1093	5,91
-1,0	3050*	2890*	3050*	4033	4398*	2753	2537	3161*	1819	1844	2357	1353	1623	2020	1199	5,50
-2,0	5738*	5436*	5577	3916*	3710*	2787	2560	2706*	1839				1980	2049	1452	4,79
-3,0				2536*	2402*	2536							2029	1922	2029	3,55

**HUBKAPAZITÄTEN – 450-MM-GUMMIKETTEN, 3.682-MM-AUSLEGER, 2.100-MM-LÖFFELSTIEL, OHNE LÖFFEL 100C**

Lastpunkt	2,0 m			3,0 m			4,0			5,0 m			Hubkapazität bei maximaler Reichweite			Reichweite
																
Höhe	Schild oben	Schild unten	Über Seite	Schild oben	Schild unten	Über Seite	Schild oben	Schild unten	Über Seite	Schild oben	Schild unten	Über Seite	Schild oben	Schild unten	Über Seite	Reichweite
m	kg	kg	kg	kg	kg	kg	kg	kg	kg	kg	kg	kg	kg	kg	kg	m
5,0							1545*	1464*	1545*	1695*	1605*	1533	1742	1650	1421	5,24
4,0							1700*	1610*	1700*	1705*	1615*	1528	1568	1651	1182	5,90
3,0				2630*	2492*	2630*	2132*	2020*	2066	1896*	1796*	1495	1405	1677	1057	6,31
2,0				4189*	3969*	2938	2704	2582*	1970	1946	2057*	1448	1330	1717	998	6,50
1,0				2102*	1991*	2102*	2607	3067*	1882	1896	2304*	1401	1312	1767	982	6,51
0,0				3017*	2859*	2724	2551	3299*	1831	1860	2451*	1368	1348	1823	1006	6,34
-1,0	2747*	2603*	2747*	4000	4647*	2725	2532	3263*	1814	1845	2438*	1354	1460	1887	1086	5,96
-2,0	4870*	4613*	4870*	4031	4157*	2752	2543	2960*	1824	1854	2182*	1362	1705	1942	1260	5,33
-3,0	5124*	4855*	5124*	3332	3156*	2811	2344	2221*	1868				2062	1954	1700	4,30

**HUBKAPAZITÄTEN – 450-MM-GUMMIKETTEN, 3.682-MM-AUSLEGER, 2.250-MM-LÖFFELSTIEL, OHNE LÖFFEL 100C**















Lastpunkt	2,0 m			3,0 m			4,0			5,0 m			Hubkapazität bei maximaler Reichweite			Reichweite			
																			
Höhe	Schild oben	Schild unten	Über Seite	Schild oben	Schild unten	Über Seite	Schild oben	Schild unten	Über Seite	Schild oben	Schild unten	Über Seite	Schild oben	Schild unten	Über Seite	Reichweite			
m	kg	kg	kg	kg	kg	kg	kg	kg	kg	kg	kg	kg	kg	kg	kg	m			
5,0										1607*	1522*	1549	1685	1596	1361	5,42			
4,0										1600*	1516*	1600*	1637*	1551*	1541	1515	1603	1145	6,06
3,0							2031*	1924*	2031*	1835*	1739*	1507	1368	1631	1031	6,45			
2,0				2407*	2281*	2407*	2633*	2495*	1986	1957	2009*	1458	1296	1671	975	6,64			
1,0				3951*	3743*	2976	2619	3008*	1893	1904	2271*	1409	1279	1721	958	6,65			
0,0				2497*	2366*	2497*	2556	3280*	1836	1865	2438*	1372	1313	1779	981	6,48			
-1,0	2647*	2507*	2647*	3102*	2939*	2725	2532	3284*	1814	1846	2453*	1355	1412	1839	1051	6,12			
-2,0	4558*	4318*	4558*	3992	4496*	2719	2538	3026*	1820	1851	2246*	1360	1630	1900	1207	5,51			
-3,0	5610*	5315*	5547	4020	4284*	2742	2514*	2382*	1858				2041	1933	1582	4,53			

 Hubkapazität in Längsrichtung.  
 Hubkapazität im gesamten Schwenkbereich.

**Anmerkungen:** 1. Hubkapazitäten basieren auf ISO 10567, d. h. 75 % der Kipplast oder 87 % der Hydraulikhubkapazität – es gilt der kleinere Wert. Mit \* markierte Hubkapazitäten basieren auf der Hydraulikhubkapazität.  
 2. Die angegebenen Hubkapazitäten setzen festen, ebenen Grund und die Ausrüstung mit einem zugelassenen Hebepunkt voraus.  
 3. Heben nur mit angebaute Löffel. Das Gewicht des Löffels ist von den obigen Hubkapazitäten abzuziehen.  
 4. Hubkapazitäten können landesabhängigen Bestimmungen unterliegen. Fragen Sie bitte Ihren JCB Händler.















## HUBKAPAZITÄTEN – 450-MM-GUMMIKETTEN, 3.360-MM-AUSLEGER, 1.650-MM-LÖFFELSTIEL, OHNE LÖFFEL

90Z

Lastpunkt	2,0 m			3,0 m			4,0			5,0 m			Hubkapazität bei maximaler Reichweite			Reichweite
																
Höhe	Schild oben	Schild unten	Über Seite	Schild oben	Schild unten	Über Seite	Schild oben	Schild unten	Über Seite	Schild oben	Schild unten	Über Seite	Schild oben	Schild unten	Über Seite	Reichweite
m	kg	kg	kg	kg	kg	kg	kg	kg	kg	kg	kg	kg	kg	kg	kg	m
5,0							1454*	1664*	1398				1514	1733	1225	4,32
4,0							1441*	1650*	1389*	1388	1655*	971	1323	1674	925	5,14
3,0				2137*	2446*	2059*	1690*	1935*	1350	1374	1717*	958	1139	1674	794	5,61
2,0				2968	3654*	1921	1881	2367*	1280	1340	1891*	928	1059	1700	735	5,83
1,0				1826*	2090*	1760*	1810	2731*	1218	1306	2058*	897	1039	1737	718	5,85
0,0				2799	3458*	1782	1771	2865*	1185	1283	2124*	877	1083	1782	746	5,65
-1,0	2799*	3204*	2698*	2809	3914*	1790	1765	2733*	1179	1281	1980*	876	1213	1822	832	5,21
-2,0	4212*	4821*	3669*	2778*	3179*	1824	1790	2222*	1202				1539	1802	1046	4,45
-3,0																















## HUBKAPAZITÄTEN – 450-MM-GUMMIKETTEN, 3.360-MM-AUSLEGER, 2.100-MM-LÖFFELSTIEL, OHNE LÖFFEL

90Z

Lastpunkt	2,0 m			3,0 m			4,0			5,0 m			Hubkapazität bei maximaler Reichweite			Reichweite
																
Höhe	Schild oben	Schild unten	Über Seite	Schild oben	Schild unten	Über Seite	Schild oben	Schild unten	Über Seite	Schild oben	Schild unten	Über Seite	Schild oben	Schild unten	Über Seite	Reichweite
m	kg	kg	kg	kg	kg	kg	kg	kg	kg	kg	kg	kg	kg	kg	kg	m
5,0							1188*	1360*	1145*				1341	1535	1027	4,92
4,0							1225*	1402*	1181*	1269*	1453*	1011	1168	1515	822	5,64
3,0							1481*	1695*	1395	1368*	1566*	990	1033	1526	725	6,06
2,0				2708*	3099*	2006	1880*	2152*	1319	1369	1771*	954	970	1555	677	6,26
1,0				2875	3434*	1844	1839	2590*	1244	1326	1982*	916	952	1593	662	6,28
0,0				2798	3616*	1781	1783	2834*	1195	1294	2114*	887	985	1643	682	6,09
-1,0	2395*	2741*	2308*	2788	4156*	1772	1762	2826*	1177	1281	2091*	876	1076	1687	742	5,70
-2,0	4140*	4738*	3585	2815	3615*	1795	1773	2519*	1187	1298	1740*	890	1288	1713	884	5,03
-3,0	3361*	3847*	3240*	2170*	2483*	1856						1429	1429	1635	1287	3,89

## HUBKAPAZITÄTEN – 450-MM-GUMMIKETTEN, 3.360-MM-AUSLEGER, 2.250-MM-LÖFFELSTIEL, OHNE LÖFFEL

90Z

Lastpunkt	2,0 m			3,0 m			4,0			5,0 m			Hubkapazität bei maximaler Reichweite			Reichweite
																
Höhe	Schild oben	Schild unten	Über Seite	Schild oben	Schild unten	Über Seite	Schild oben	Schild unten	Über Seite	Schild oben	Schild unten	Über Seite	Schild oben	Schild unten	Über Seite	Reichweite
m	kg	kg	kg	kg	kg	kg	kg	kg	kg	kg	kg	kg	kg	kg	kg	m
5,0										1268*	1451*	1016	1294	1481	976	5,11
4,0							1150*	1317*	1109*	1215*	1391*	1023	1127	1468	794	5,80
3,0							1407*	1610*	1356*	1322*	1513*	1001	1002	1482	704	6,21
2,0				2544*	2911*	2036	1812*	2073*	1333	1379	1727*	963	942	1511	659	6,41
1,0				2896	3953*	1862	1850	2534*	1254	1334	1951*	923	927	1551	646	6,42
0,0				2803	3679*	1784	1789	2812*	1200	1299	2102*	891	955	1599	663	6,24
-1,0	2286*	2617*	2204*	2783	4211*	1769	1763	2844*	1178	1283	2109*	877	1037	1646	717	5,86
-2,0	3850*	4406*	3560	2806	3734*	1787	1769	2590*	1183	1292	1848*	885	1226	1684	843	5,21
-3,0	3788*	4335*	3651*	2379*	2722*	1842	1562*	1788*	1228				1427	1633	1172	4,15

 Hubkapazität in Längsrichtung.

**Anmerkungen:** 1. Hubkapazitäten basieren auf ISO 10567, d. h. 75 % der Kipplast oder 87 % der Hydraulikhubkapazität – es gilt der kleinere Wert. Mit \* markierte Hubkapazitäten basieren auf der Hydraulikhubkapazität.

2. Die angegebenen Hubkapazitäten setzen festen, ebenen Grund und die Ausrüstung mit einem zugelassenen Hebepunkt voraus.

3. Heben nur mit angebaute Löffel. Das Gewicht des Löffels ist von den obigen Hubkapazitäten abziehen.

4. Hubkapazitäten können landesabhängigen Bestimmungen unterliegen. Fragen Sie bitte Ihren JCB Händler.

 Hubkapazität im gesamten Schwenkbereich.





**EIN UNTERNEHMEN, ÜBER 300 MODELLE.**

Der JCB Händler in Ihrer Nähe

### **Midibagger 90Z-1/100C-1**

Betriebsgewicht: 8.607 / 9.733 kg Netto-Motorleistung: 52,4 kW

JCB Deutschland GmbH, Graf-Zeppelin-Straße 16, 51147 Köln-Porz.

Tel.: (0049) (0)2203/92620 E-Mail: [info@jcb.de](mailto:info@jcb.de)

Downloads mit den aktuellsten Informationen zu diesem Produktprogramm finden Sie unter: [www.jcb.com](http://www.jcb.com)

©2009 JCB Sales. Alle Rechte vorbehalten! Dieses Dokument darf ohne vorherige Genehmigung durch JCB Sales weder vollständig noch teilweise vervielfältigt, in einem Erfassungssystem gespeichert, oder in jedweder Form sowie Methode elektronisch, mechanisch, phototechnisch oder sonst wie übermittelt werden. Sämtliche Angaben in diesem Dokument hinsichtlich Betriebsgewicht, Größe, Arbeitsgeschwindigkeit sowie sonstiger Leistungsdaten dienen nur zur Veranschaulichung und können je nach genauer Maschinenausrüstung abweichen. Sie sollten daher nicht als Nachweis zur Eignung der Maschine für einen bestimmten Einsatzzweck dienen. Lassen Sie sich unbedingt von Ihrem JCB Händler beraten. JCB behält sich das Recht vor, seine Modelle und deren technische Daten, Ausstattung sowie Zubehör ohne vorherige Benachrichtigung abzuändern. Die im Werbematerial enthaltenen Abbildungen und Angaben gelten nur als Richtlinie und können in gewissen Märkten vom Lieferumfang abweichen. Alle Bilder sind zum Zeitpunkt der Drucklegung gültig. Das JCB Logo ist eine eingetragene Marke von JCB Bamford Excavators Ltd.

9999/5870 (de-DE) 05/15 Ausgabe I

